

T.I.P.

TECHNIK + KOMPETENZ

TAF 5000 UV 7

(D)	Gebrauchsanweisung TEICHAUSSENFILTER	1
(GB)	Operating Instructions EXTERNAL POND FILTER	10
(F)	Mode d'emploi FILTRE EXTERNE ETANG	16
(I)	Istruzioni per l'uso STAGNO FILTRO ESTERNO	21
(E)	Instrucciones para el manejo FILTRO EXTERNO POND	26
(H)	Használati utasítás KÜLTÉRI TÓ SZŰRŐRENDSZER	31
(PL)	Instrukcja użytkowania ZEWNETRZNY FILTR STAWOWY	34
(CZ)	Uživatelský návod VNĚJŠÍ FILTR RYBNÍKA	37
(BG)	Упътване за употреба ПОМПА ЗА ЕЗЕРО	40
(RO)	Instructiuni de utilizare FILTRU EXTERIOR DE IAZ	44
(HR)	Upute za uporabu VANJSKOG FILTRA ZA JEZERCE	47
(SK)	Inštrukcie RYBNÍK EXTERNÉ FILTRE	50
(SLO)	Navodila RIBNIK ZUNANJI FILTRI	53



<p>(D) EG-Konformitätserklärung Wir, die Firma T.I.P. Technische Industrie Produkte GmbH, Siemensstr. 17, D-74915 Waibstadt, erklären unter alleiniger Verantwortung, dass die unten genannten Produkte die grundlegenden Anforderungen der nachfolgend aufgeführten EU-Richtlinien - und aller nachfolgenden Änderungen - erfüllen: 2014/35/EU, 2014/30/EU, 2011/65/EU.</p>	<p>(GB) EC declaration of conformity We, T.I.P. Technische Industrie Produkte GmbH, Siemensstr. 17, D-74915 Waibstadt, declare in our sole responsibility that the products identified below comply with the basic requirements imposed by the EU directives specified below including all subsequent amendments: 2014/35/EU, 2014/30/EU, 2011/65/EU.</p>
<p>(F) Déclaration de conformité CE Nous soussignés, la société T.I.P. Technische Industrie Produkte GmbH, Siemensstr. 17, D-74915 Waibstadt, déclarons sous notre responsabilité exclusive que les produits mentionnés ci-dessous remplissent les exigences de base des directives UE suivantes et les modifications subséquentes: 2014/35/EU, 2014/30/EU, 2011/65/EU.</p>	<p>(I) Dichiarazione di conformità CE La ditta T.I.P. GmbH Technische Industrie Produkte sita in Siemensstr. 17, D-74915 a Waibstadt, dichiara sotto la propria responsabilità, che i prodotti sotto indicati sono costruiti in conformità con le direttive EU in vigore e loro successive modifiche: 2014/35/EU, 2014/30/EU, 2011/65/EU.</p>
<p>(E) Declaración CE de conformidad La empresa T.I.P. Technische Industrie Produkte GmbH, Siemensstr. 17, D-74915 Waibstadt, declara bajo su propia responsabilidad que los productos mencionados abajo cumplen los requisitos de las siguientes directivas de la CE y modificaciones sucesivas: 2014/35/EU, 2014/30/EU, 2011/65/EU.</p>	<p>(H) EU-Megfelelési nyilatkozat A T.I.P. Technische Industrie Produkte GmbH, saját felelősségére kijelenti, hogy az alább megjelölt termékek az alpvető biztonsági követelményeknek és az itt felsorolt EU-irányelveknek - és azok későbbi változatainak - megfelelnek: 2014/35/EU, 2014/30/EU, 2011/65/EU.</p>
<p>(PL) Deklaracja zgodności WE My, firma T.I.P. Technische Industrie Produkte GmbH, Siemensstr. 17, D-74915 Waibstadt, oświadczamy niniejszym na wyłączną odpowiedzialność, że niżej wymienione produkty spełniają podstawowe wymagania opisanych poniżej dyrektyw UE - oraz wszystkich ich zmian: 2014/35/EU, 2014/30/EU, 2011/65/EU.</p>	<p>(CZ) Prohlášení o shodě v rámci ES My, společnost T.I.P. Technische Industrie Produkte GmbH, Siemensstr. 17, D-74915 Waibstadt, prohlašujeme na vlastní odpovědnost, že níže uvedené výrobky splňují základní požadavky níže uvedených směrnic EU a všech následujících změn: 2014/35/EU, 2014/30/EU, 2011/65/EU.</p>
<p>(BG) Декларация за съответствие (EO) Ние, фирма "Т.П.П. Технически промишлени продукти" ГМБХ (T.I.P. Technische Industrie Produkte GmbH), D-74915 Вајбцадт, Сименсшрасе 17, декларираме на собствена отговорност, че посочените по-долу продукти изпълняват основните изисквания на следните Директиви на ЕС - и на всички следващи промени: 2014/35/EU, 2014/30/EU, 2011/65/EU.</p>	<p>(UA) Заява про відповідність ЄС Ми, компанія «Т.І.П. Технічне Індустрі Продукте ГмбХ» («T.I.P. Technische Industrie Produkte GmbH»), Сіменсштр. 17, D-74915 Вајбштатд, заявляємо під одноособову відповідальність, що зазначені нижче продукти відповідають головним вимогам наведених нижче директив ЄС (та усіх подальших змін до них): 2014/35/EU, 2014/30/EU, 2011/65/EU.</p>
<p>(HR) EU- izjava o skladnosti Mi, firma T.I.P. Technische Industrie Produkte GmbH, Siemensstr. 17, D-74915 Waibstadt, izjavljujemo pod vlastitom odgovornosti, da niže naznačeni proizvodi ispunjavaju u daljnjem naznačene EU smjernice - i sve slijedeće izmjene: 2014/35/EU, 2014/30/EU, 2011/65/EU.</p>	<p>(SK) Vyhlásenie o zhode v rámci ES My, spoločnosť T.I.P. Technische Industrie Produkte GmbH, Siemensstr. 17, D-74915 Waibstadt, vyhlasujeme na vlastnú zodpovednosť, že nižšie uvedené výrobky spĺňajú základné požiadavky nižšie uvedených smerníc EÚ a všetkých nasledujúcich zmien: 2014/35/EU, 2014/30/EU, 2011/65/EU.</p>
<p>(SLO) ES-Izjava o skladnosti Mi, podjetje T.I.P. Technische Industrie Produkte GmbH, Siemensstr. 17, D-74915 Waibstadt, izjavljamo na lastno odgovornost, da spodaj navedeni izdelki izpolnjujejo osnovne zahteve naknadno uvedenih direktiv EU in vseh dodatnih sprememb: 2014/35/EU, 2014/30/EU, 2011/65/EU.</p>	<p>(RO) Declarație de conformitate CE Noi, societatea T.I.P. Technische Industrie Produkte GmbH, Siemensstr. 17, D-74915 Waibstadt, declarăm pe răspunderea proprie că produsele enumerate mai jos corespund exigențelor esențiale ale următoarelor directive CE și toate schimbărilor care urmează: 2014/35/EU, 2014/30/EU, 2011/65/EU.</p>

Art.:
Teichfilter mit UV-C Strahler
Pond filter with UV-C lamp

**TAF 5000 UV 7
UV-C-PJ 7W**

Teichpumpe
pond pump

TX 1200

Dokumentationsbevollmächtigter:

Peter Haab
T.I.P. Technische Industrie Produkte GmbH
Siemensstraße 17
D - 74915 Waibstadt
info@tip-pumpen.de



T.I.P. Technische Industrie Produkte GmbH
Siemensstraße 17
D-74915 Waibstadt
Telefon: + 49 (0) 7263 / 91 25 0
Telefax + 49 (0) 7263 / 91 25 25
E-Mail: info@tip-pumpen.de

applied standards/ angewendete Normen:

EN 55014-1:2006 + A1:2009 + A2:2011
EN 55014-2:1997 + A1:2001 + A2:2008
EN 61000-3-2:2014
EN 61000-3-3:2013
EN 60335-1:2012 + A11:2014
EN 60335-2-109:2010
EN 62233:2008
EN 50581:2012
EN 55014-1:2006 + A1:2009 + A2:2011
EN 55014-2:2015
EN 61000-3-2:2014
EN 61000-3-3:2013
EN 60335-1:2012 + A11:2014
EN 60335-2-41:2003 + A1:2004 + A2:2010
EN 62233:2008
EN 50581:2012

Waibstadt, 21.04.2016
T.I.P. Technische Industrie Produkte GmbH

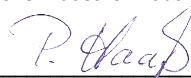

Peter Haab
- Leiter Produktmanagement -



Vor Inbetriebnahme bitte unbedingt die Gebrauchsanweisung lesen!

Liebe Kundin, lieber Kunde,

herzlichen Glückwunsch zum Kauf Ihres neuen Gerätes von T.I.P.!

Wie alle unsere Erzeugnisse wurde auch dieses Produkt auf der Grundlage neuester technischer Erkenntnisse entwickelt. Herstellung und Montage des Gerätes erfolgten auf der Basis modernster Pumpentechnik und unter Verwendung zuverlässigster elektrischer bzw. elektronischer und mechanischer Bauteile, so dass eine hohe Qualität und lange Lebensdauer Ihres neuen Produkts gewährleistet sind. Damit Sie alle technischen Vorzüge nutzen können, lesen Sie bitte die Gebrauchsanweisung sorgfältig durch.

Wir wünschen Ihnen viel Freude mit Ihrem neuen Gerät.

Inhaltsverzeichnis

1. Technische Daten	1
2. Lieferumfang	1
3. Allgemeine Sicherheitshinweise	2
4. Einsatzgebiete und Wirkungsweise	3
5. Installation	4
6. Wartung und Pflege	5
7. Garantie	6
8. Bestellung von Ersatzteilen	7
9. Service	7
10. Anhang – Abbildung TAF 5000 UV 7	8
11. Montage des Einlaufbogens (optional).....	9

1. Technische Daten

Modell	TAF 5000 UV 7
Spannung / Frequenz Pumpe	230-240 V~ / 50 Hz
Leistungsaufnahme Pumpe	20 W
Fördermenge Pumpe max. (Q_{max}) ¹⁾	1.200 l/h
Förderhöhe max.	2 m
Eintauchtiefe max. ∇	3 m
Schutzart Pumpe	IP 68
Spannung / Frequenz UV-C Röhre	230 V~ / 50 Hz
Leistungsaufnahme UV-C-Strahler	13 W
UV-C Röhre (Leistung / Typ)	7 W / G23
Lebensdauer der UV-C-Röhre	ca. 4.000 Stunden
Betriebsdruck max. (p_{max})	0,2 bar
Durchflussmenge max. (Q_{max})	3.000 l/h
Schutzart / Schutzklasse UV-C-Strahler	IPX4 / I
Länge Anschlusskabel UV-C-Strahler	5 m
Höchsttemperatur der gepumpten Flüssigkeit (T_{max})	35 °C
Min. Temperatur der gepumpten Flüssigkeit	5 °C
Für Teiche bis	5.000 l
Filterabmessungen montiert (B x T x H)	43 x 30 x 37 cm
Filtereingang	Ø 20 mm
Filterausgang	Ø 50 mm
Gewicht (netto / brutto)	ca. 4,8 kg / 5,8 kg
Artikelnummer	30282

¹⁾ Die angegebenen Maximalleistungen wurden ermittelt bei freiem, unreduziertem Auslass.



2. Lieferumfang

T.I.P. Teichaußenfilter: Pumpe, Filterbehälter, Filtermatte, Bioballs, UV-C Strahler, 4 m Zulaufschlauch (Ø 20 mm), Bedienungsanleitung für Filter mit UV-C-Strahler und Pumpe.



Überprüfen Sie das Gerät auf Transportschäden und Vollständigkeit. Im Falle eines Schadens muss der Einzelhändler unverzüglich - spätestens aber innerhalb von 8 Tagen ab Kaufdatum - benachrichtigt werden.



3. Allgemeine Sicherheitshinweise

Lesen Sie diese Gebrauchsanweisung bitte sorgfältig durch und machen sich mit den Bedienelementen und dem ordnungsgemäßen Gebrauch dieses Produktes vertraut. Wir haften nicht für Schäden, die in Folge einer Missachtung von Anweisungen und Vorschriften dieser Gebrauchsanweisung verursacht werden. Schäden in Folge einer Missachtung von Anweisungen und Vorschriften dieser Gebrauchsanweisung fallen nicht unter Garantieleistungen. Bewahren Sie diese Gebrauchsanweisung gut auf und legen sie bei der Weitergabe des Gerätes bei.

Mit dem Inhalt dieser Gebrauchsanweisung nicht vertraute Personen dürfen dieses Gerät nicht benutzen.

Die Pumpe darf nicht von Kindern benutzt werden. Die Pumpe kann von Personen mit reduzierten physischen, sensorischen oder mentalen Fähigkeiten oder Mangel an Erfahrung und/oder Wissen benutzt werden, wenn sie beaufsichtigt oder bezüglich des sicheren Gebrauchs des Gerätes unterwiesen wurden und die daraus resultierenden Gefahren verstanden haben. Kinder dürfen nicht mit dem Gerät spielen. Das Gerät und seine Anschlussleitung sind von Kindern fernzuhalten.

Die Pumpe darf nicht benutzt werden, wenn sich Personen im Wasser aufhalten.

Die Pumpe muss über eine Fehlerstrom-Schutzeinrichtung (RCD / FI-Schalter) mit einem Bemessungsfehlerstrom von nicht mehr als 30 mA versorgt werden.

Wenn die Netzanschlussleitung der UV-C Einheit beschädigt wird, muss sie durch den Hersteller oder seinen Kundendienst oder eine ähnlich qualifizierte Person ersetzt werden, um Gefährdungen zu vermeiden.

Das Netzkabel der Pumpe kann weder repariert, noch ausgewechselt werden. Ersetzen Sie das ganze Gerät, falls es beschädigt ist.

Hinweise und Anweisungen mit folgenden Symbolen sind besonders zu beachten:



Eine Missachtung dieser Anweisung ist mit der Gefahr eines Personen- und/oder Sachschadens verbunden



Eine Missachtung dieser Anweisung ist mit der Gefahr eines elektrischen Schlages verbunden, der zu Personen- und/oder Sachschäden führen kann

Bitte beachten Sie neben den grundlegenden Sicherheitsbestimmungen zur Vermeidung von Unfällen die folgenden Hinweise:



1. **Warnung:** Trennen Sie vor der Durchführung von jeglichen Installations- oder Wartungsarbeiten in das Becken eingetauchte Elektrogeräte von der Stromquelle indem Sie den Stecker aus der Steckdose ziehen. Die Geräte dürfen nicht betrieben werden, wenn sich Personen im Wasser befinden. Netzstecker stets vor Feuchtigkeit schützen. Schalten Sie die Hauptsicherung des Hausstromnetzes aus vor dem Herausziehen des Netzkabels, falls der Verbindungsstecker oder die Netzsteckdose nass sein sollten. Die Geräte niemals an der Netzanschlussleitung transportieren und/oder aufhängen.
2. Stellen Sie sicher, dass die auf dem Typenschild des Gerätes angegebene Spannung mit der Netzspannung übereinstimmt.
3. Stellen Sie vor dem Anschließen der Geräte an das Stromnetz sicher, dass das Netzkabel und das Gerät in keiner Weise beschädigt sind.
4. Das Netzkabel des Gerätes muss eine nach unten weisende Schleife bilden (DRIP LOOP) um zu vermeiden, dass Wasser an ihm entlang in die Steckdose laufen kann.
5. Dem Gerät muss ein entsprechender Fehlerstrom-Schutzschalter (FI-Schalter) mit einem Bemessungsfehlerstrom von max. 30 mA vorgeschaltet werden. Bitte wenden Sie sich an einen qualifizierten Elektrofachmann



6. Vergraben Sie das Netzkabel nicht im Boden, sondern befolgen Sie die Installationsanweisungen entsprechend den geltenden lokalen Bestimmungen. Bitte wenden Sie sich an einen qualifizierten Elektrofachmann.
7. Stellen Sie vor der Inbetriebnahme des Gerätes sicher, dass die Installation ordnungsgemäß ausgeführt worden ist.
8. Den Filter mindestens in 2 Meter Abstand vom Rand des Teichs anbringen; sicher stellen, dass er so angebracht ist, dass er auch zufällig nicht ins Wasser fallen kann und dass der Installationsbereich des Filters nicht überschwemmt werden kann.
9. Benutzen oder lagern Sie das Gerät nicht in Bereichen mit Frostgefahr. Im Winter sollte das Gerät ausgebaut, entleert und frostsicher gelagert werden.
10. Das Gerät darf nicht trocken (ohne Wasserdurchfluss) laufen.
11. Vermeiden Sie den Einsatz der Geräte mit ätzenden und korrosiven Flüssigkeiten.
12. Die Temperatur der gepumpten Flüssigkeit darf 35 °C (max.) nicht überschreiten und 2 °C nicht unterschreiten.

3.1. UV-C-FILTER



13. Warnung: Der UV-C-Filter darf nur zusammen mit dem im Lieferumfang enthaltenen Sicherheitstransformator verwendet werden. Bei Defekt ist die komplette UV-C-Einheit zu ersetzen.
14. Warnung: Unbeabsichtigter Gebrauch des Gerätes oder Beschädigung des Gehäuses kann den Austritt gefährlicher UV-C-Strahlung zur Folge haben. UV-C-Strahlung kann den Augen und der Haut auch in geringer Dosierung Schaden zufügen: Schauen Sie nie direkt in die UV-C Röhre, wenn diese eingeschaltet ist.
15. Warnung: Der UV-C-Strahler darf nicht betrieben werden, wenn er aus dem Gerätegehäuse genommen wurde
16. ACHTUNG: Dieses Gerät besteht teilweise aus Glas! Mit Vorsicht handhaben!
17. Die max. Temperatur der gepumpten Flüssigkeit darf 35 °C nicht überschreiten.
18. Schließen Sie den Filter nie an das öffentliche Wasserleitungsnetz an.



19. Der UV-Filter ist nicht für das Eintauchen ins Wasser bestimmt. Falls das Gerät versehentlich ins Wasser fallen sollte, versuchen Sie in keinem Fall, es zu bergen, bevor Sie den Netzstecker aus der Netzsteckdose gezogen haben. Ziehen Sie den Netzstecker auch heraus, falls Sie feststellen, dass das Äußere des Gerätes nass ist.
20. Geräte mit offensichtlicher Beschädigung dürfen nicht betrieben werden.
21. Um eine Überhitzung der Lampe zu vermeiden, schalten Sie diese aus, wenn kein direkter Wasserfluss vorhanden ist
22. ACHTUNG: Stellen Sie die Verwendung des UV-C Strahlers vorübergehend ein, wenn Sie das Wasser und/oder die Fische mit Zusatzprodukten / Pflegemitteln behandeln

3.2. Teichpumpe



- Netzspannung und Stromart müssen mit den Angaben auf dem Typenschild übereinstimmen.
- Anschlusssteckdose im wassergeschützten Bereich und mind. 2 m vom Teichrand entfernt anbringen.
- Vor jeder Arbeit an Pumpe, Brunnen oder Teich Netzstecker ziehen.
- **Wichtig!** Bei Beschädigungen der Netzanschlussleitung oder des Motorgehäuses ist die komplette Pumpe unbrauchbar und muss entsorgt werden. Eine Reparatur ist nicht möglich, da die Anschlussleitung fest im Motorgehäuse vergossen ist.
- Diese Pumpe ist mit einem Permanentmagneten ausgestattet, dessen Magnetfelder können Herzschrittmacher beeinflussen, elektrische/elektronische Komponenten stören und Datenträger löschen.
- Menschen mit Herzschrittmacher sollten immer einen Sicherheitsabstand von mind. 30 cm zur Pumpe einhalten.



Achtung! Die Benutzung in Gartenteichen und deren Schutzbereich ist nur zulässig, wenn die Installation den gültigen Vorschriften entspricht. Bitte wenden Sie sich an einen qualifizierten Elektrofachmann. Verwendung in oder an Schwimmbekken und Schwimmteichen ist NICHT erlaubt!



4. Einsatzgebiete und Wirkungsweise

TAF 5000 ist ein kompakter, installations- und wartungsfreundlicher Filter, der zum Reinigen von kleinen Seen, Teichen und Aquarien entwickelt wurde. Seine geringen Abmessungen erleichtern die Aufstellung im Garten und die Wartungsarbeiten. Dadurch wird sichergestellt, dass das Wasser im Teich immer klar und sauber bleibt.

Das Gerät wurde für die private Nutzung und nicht für industrielle oder gewerbliche Zwecke entwickelt.



Dieses Filtersystem dient zur Unterstützung der biologischen Selbstreinigung Ihres Gartenteiches. Eine zufriedenstellende Wirkung und Funktion dieses Filtersystems wird von unterschiedlichen Betriebsbedingungen beeinflusst. Faktoren wie z.B. viele Fische, wenige Pflanzen, viel Sonneneinstrahlung, wenig Wasservolumen und hoher Schmutzanfall können die Wirkungsweise negativ beeinflussen.



5. Installation

Vermeiden Sie beim Anziehen von Verschraubungen übermäßige Kraft, die zu Beschädigungen führen kann.

Beachten Sie bitte auch die Abbildung / Zeichnung, die sich am Ende dieser Gebrauchsanweisung befindet. Die Zahlen und anderen Angaben, die in den nachfolgenden Ausführungen in Klammern genannt sind, beziehen sich auf diese Abbildung.



5.1. Montage

Der Filter wird mit allem dazugehörigen Zubehör für die Inbetriebnahme geliefert.

Stellen Sie den Behälter in die am besten geeignete Position und achten Sie darauf, dass die Abflussöffnung zum Teich selbst gerichtet ist.

Warnung: Der Filter muss immer so platziert werden, dass er über dem Wasserspiegel des Teiches vorsteht.

Warnung: Der Filter muss immer auf einer horizontalen Auflagefläche positioniert sein, um ein Überlaufen des Wassers zu vermeiden.

Legen Sie zuerst die 12 Bioballs (11) in die dafür vorgesehenen drei Fächer des Behälters (12).

Öffnen Sie den Vakuumbbeutel und legen Sie die passenden Filterschwämme (10) über die Bioballs (11). (die Filterschwämme werden nach einiger Zeit ihre ursprüngliche Größe wieder annehmen).

Verwenden Sie den mitgelieferten Schlauch und die dazugehörigen Schlauchtüllen (6+15), um die Pumpe am UV-Strahler (5) anzuschließen.

Vergewissern Sie sich, dass die Einlaufdichtung (8) eingelegt ist. Schrauben Sie die Filterkappe (16) auf den Einlaufdeckel (19) der Pumpe. Setzen Sie die Pumpe ins Wasser. Achten Sie dabei Sie darauf, dass die Filterkappe (16) vom Boden entfernt ist.

Schließen Sie die Stecker zur Stromversorgung der Pumpe und des UV Strahler an und setzen den Filter in Betrieb.

Schalten Sie vorübergehend die UV-C-Lampe aus, falls Sie Produkte für die Behandlung von Wasser und/oder für Fische verwenden möchten.

ACHTUNG:

- Der Filter muss immer höher als der Wasserstand des Teichs angebracht sein.
- Den Filter in horizontaler Stellung anbringen (um ein Überlaufen des Wassers zu vermeiden).
- Um den Abfluss des Wassers aus dem Filter zu begünstigen, darf der Ausgang nicht reduziert werden.
Falls ein Abflussschlauch oder Abflussrohr verwendet wird, sollte es immer mit einem Gefälle zum Teich verlegt werden.

5.2. Aufstellen am Gartenteich

Platzieren Sie den Filter über dem Wasserspiegel (Filterauslauf min. 15 cm über der Wasseroberfläche) und stellen Sie sicher, dass sich der Filter mindestens 2 Meter von Ihrem Teich entfernt befindet. Der Behälter sollte waagrecht und auf festem Untergrund (Steinplatte) platziert werden. Stellen Sie sicher, dass er nicht ins Wasser fallen kann und dass der Installationsbereich des Filters nicht überschwemmt werden kann. Stellen Sie den Filter am besten im Schatten auf. Sollte Ihr Filter im Inneren sehr heiß werden, so ist er weniger leistungsfähig.

Um einen sicheren Betrieb zu gewährleisten, ist es ratsam, die Schlauchenden auf den Schlauchanschlussstücken mit handelsüblichen Schlauchklemmen zu fixieren.

Verwenden Sie immer eine möglichst kurze Schlauchlänge und vermeiden Sie es, den Schlauch zu knicken. Die Eintauchtiefe der Teichpumpe sollte aus biologischen Gründen für eine optimale Funktion des Filtersystems ca. 40 cm betragen. Achten Sie darauf, dass die Teichpumpe auf schlammfreien Untergrund (Steinplatte) steht.

5.3. Inbetriebnahme

Achtung! Sicherheitsmaßnahmen des UV-C Strahlers (s.o.) und der Pumpe beachten! Anschlusssteckdosen im wassergeschützten Bereich und mind. 2 m vom Teichrand entfernt anbringen!

Teichpumpe an das Stromnetz anschließen, Netzstecker in die Steckdose stecken.

Die Teichpumpe fördert das verschmutzte Teichwasser durch den UV-C-Strahler in den Filter. Überprüfen ob der Schlauch wasserdicht angeschlossen ist.

UV-C-Strahler an das Stromnetz anschließen, Netzstecker in die Steckdose stecken.

Die Funktion der UV-C Röhre können Sie durch ein bläuliches Licht an der Lampenfassung des UV-C-Strahlers kontrollieren.

Wir empfehlen für dieses Filtersystem Dauerbetrieb (24 Std. pro Tag), in den Saisonmonaten März bis Oktober.

Achtung! Die Funktion des Filtersystems muss in regelmäßigen Abständen überprüft werden!

Zu Beginn sollte das Filtersystem mind. 1 x täglich überprüft werden. Blätter, Gräser und z.B. Tierhaare können die Filterschwämme schnell verstopfen.

Wählen Sie deshalb die Reinigungsintervalle nach Art und Umfang der Verschmutzung in Ihrem Teich.



6. Wartung und Pflege



ACHTUNG: Trennen Sie vor der Durchführung von jeglichen Installations- oder Wartungsarbeiten die Elektrogeräte von der Stromquelle indem Sie den Stecker aus der Steckdose ziehen.



Achtung! Wenn die Netzanschlussleitung der UV-C Einheit beschädigt wird, muss sie durch den Hersteller oder seinen Kundendienst oder eine ähnlich qualifizierte Person ersetzt werden, um Gefährdungen zu vermeiden.

Das Netzkabel der Pumpe kann weder repariert, noch ausgewechselt werden. Eine Reparatur ist nicht möglich, da die Anschlussleitungen fest vergossen sind. Ersetzen Sie das ganze Gerät, falls es beschädigt ist.

6.1. Reinigung der Pumpe

- Schalten Sie vor Wartungsarbeiten immer die Stromversorgung aus.
- Stellen Sie sicher, dass die Filterkappe (Anhang, 16) der Pumpe nicht durch Blätter und Schmutzablagerungen verstopft sind, ggf. reinigen.
- Ziehen Sie den Einlaufdeckel (19) ab. Ziehen Sie den Rotor (17) aus dem Motorgehäuse (14) heraus. Vergewissern Sie sich, dass der O-Ring (18) in der dafür vorgesehenen Aussparung liegt. Reinigen Sie Rotor und Motorgehäuse unter Leitungswasser und überprüfen Sie den Verschleiß, indem Sie die Welle festhalten und den Rotor drehen: die Drehung muss regelmäßig sein. Montieren Sie das Ganze wieder in der umgekehrten Reihenfolge und bringen Sie die verschiedenen Komponenten korrekt an.

Überprüfen Sie eine mögliche Verschmutzung der Pumpe und reinigen Sie diese gegebenenfalls nach Anleitung.

6.2. Reinigen des UV-C-Strahlers und Röhrenwechsel

Wenn eine stärkere Algenbildung und/oder größere Kalkablagerungen bemerkt werden, muss der korrekte Betrieb der UV-C-Vorrichtung überprüft werden. Die UV-C Röhre (2) hat eine begrenzte Wirkungsdauer (ca. 4000 - 5000 Stunden) und sollten spätestens nach einer Saison (März bis Oktober), ausgewechselt werden. Entsprechende Ersatzröhren erhalten sie bei der unten angegebenen Serviceadresse.

Wenn der Teichfilter für eine längere Zeit ausgeschaltet war, stellen Sie bitte sicher, dass der Quarzglas Kolben, der die UV-C Röhre umgibt, sauber ist.

Wenn der Filter längere Zeit nicht in Betrieb war, kann es unter Umständen notwendig sein, die Dichtungsringe (insbesondere beim UV-C Strahler) zu ersetzen.

Reinigung des UV-C Strahlers

1. Trennen Sie den UV-C-Strahler (1-5) vom Stromnetz und sichern Sie ihn gegen Wiedereinschalten.
2. Beachten Sie die oben genannten Sicherheitsmaßnahmen.
3. Wasser komplett herauslaufen lassen.
4. Demontieren Sie den UV-C Strahler indem Sie den Einlaufbogen im Inneren des Filterdeckels aus dem Strahler herausziehen. Nehmen Sie den kompletten UV-C Strahler aus der Aussparung im Filtergehäuse heraus.
5. Schrauben Sie die Lampenfassung (1) des Schutzgehäuses (5) der Lampe ab und ersetzen Sie die UV-C Röhre (2), falls nötig.

Reinigung des Quarzglases

1. Nach dem Ausbau von Lampenfassung (1) und UV-C Röhre (2) ziehen Sie vorsichtig das Quarzglas (3) aus dem Gehäuse. Verwenden Sie dazu einen breiten Schraubenzieher, eine Münze oder ähnliches. Stecken Sie das Werkzeug in einen der Einschnitte, die am Ende des Gewindes der Schutzhülle zu sehen sind, und heben Sie diese vorsichtig an.
 2. Reinigen Sie das Quarzglas (3) und das Gehäuse (5) gut mit Wasser und einem weichen Tuch.
 3. Entfernen Sie eventuelle Kalkablagerungen aus dem Quarzglas (3) mit einem geeigneten Lösemittel. Vor dem Einbau gründlich ausspülen.
 4. Prüfen Sie das Quarzglas auf Schäden.
- Montieren Sie das Ganze in der umgekehrten Reihenfolge.

Dabei ist das Quarzglas so in das Strahlergehäuse (5) einzuschieben, dass die Aussparungen und Führungsnasen exakt wie in Fig I und II gezeigt ineinandergreifen. Stellen Sie sicher, dass der O-Ring (4) exakt in die Nut des Quarzschutzglases eingelegt ist. Fetten Sie den O-Ring (4) ggf. mit Vaseline. Beim Montieren der Strahlerfassung müssen Sie darauf achten, dass der Mikroschalter (Fig.III, A) der Lampenfassung in die Aussparung (Fig.III, B) des zuvor montierten Quarzschutzglases (3) korrekt eingeschoben wird, da sonst keine Funktion gegeben ist. (siehe Fig. I).

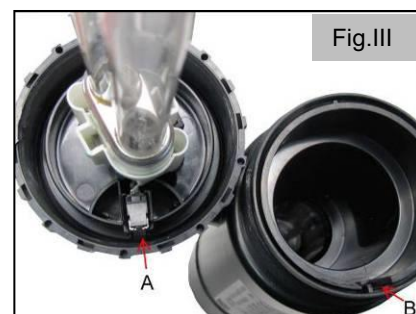

Ersatz der UV-C-Lampe:

1. Schalten Sie vor Wartungsarbeiten immer die Stromversorgung aus.
2. Schrauben Sie die Fassung (1) des Gehäuses der Lampe ab, entfernen Sie die UV-C-Röhre (2) und ersetzen Sie die alte durch eine neue Röhre.

Montieren Sie das Ganze in der umgekehrten Reihenfolge (s.o.) und stellen Sie sicher, dass die O-Ringe korrekt angebracht sind. Fetten Sie den O-Ring ggf. mit Vaseline.

Vorsicht! UV-C Röhre (2) nicht direkt mit der Hand anfassen, sondern z.B. Baumwollhandschuh überziehen!

Alte UV-C Röhren dürfen nicht zerbrochen und im Hausmüll entsorgt werden. Bitte wenden Sie sich an Ihr örtliches Entsorgungsunternehmen.

Keine scharfkantigen Werkzeuge verwenden. Sind Quarzglaskolben oder O-Ringe defekt, müssen sie unbedingt ersetzt werden.

Funktionskontrolle des UV-C Strahlers

Prüfen Sie die Funktion der Röhre durch das bläuliche Licht am der Lampenfassung (1).

Falls Sie UV-C Röhre nicht brennt wurde möglicherweise der UV-C Strahler nicht richtig zusammengebaut. Überprüfen sie dies anhand obiger Einbauanleitung.

6.3 Reinigung des Filters

Ersetzen Sie alle Filtermatten (10) regelmäßig (1 x pro Saison)

Wenn man eine Verschlechterung der Wasserqualität, eine zu geringe Förderleistung oder ein Austreten von Wasser am Deckel bemerken sind folgende Schritte auszuführen:

- 1) Auf dem **Boden des Filtergehäuses(12)** lagern sich die größeren Schmutzteilchen ab. Sie müssen entfernt werden.
- 2) **Mechanischer Schwammfilter:** Nehmen Sie die Schwämme aus dem Filter (10) und spülen Sie diese unter Wasser aus. Legen Sie die Schwämme in der korrekten horizontalen Stellung wieder über die Bioballs (11).
- 3) **Biologischer Filter:** die Bioballs (11) müssen jedes Mal ausgespült werden, wenn Sie starke Ablagerungen aufweisen.

Jährliche Wartung: führen Sie mindestens einmal pro Jahr eine sorgfältige Reinigung des Filters aus. Leeren Sie den Filter aus, entfernen Sie ganz den Schutz auf dem Boden und waschen Sie alle Filtermaterialien mit Wasser.



Winter – Wartung

- Schützen Sie Ihren Teichaußenfilter vor Frost!
- Nehmen Sie die Pumpe bei Frostgefahr aus Ihrem Gartenteich.
- Reinigen Sie die Pumpe komplett gemäß Anleitung.
- Lagern Sie die Pumpe über Winter in einem frostsicheren Raum.



7. Garantie

T.I.P. garantiert dem privaten Endkunden (im Folgenden „Kunde“), nicht hingegen dem gewerblichen Nutzer, nach Maßgabe der nachfolgenden Bestimmungen, dass das vom Kunden innerhalb der Bundesrepublik Deutschland gekaufte Gerät innerhalb eines Zeitraums von 2 Jahren frei von Material- oder Verarbeitungsfehlern sein wird. Die vertraglichen oder gesetzlichen Rechte des Kunden gegenüber dem jeweiligen Verkäufer werden durch diese Garantie nicht berührt. Insbesondere werden die gesetzlichen Mängelrechte durch die Garantie nicht eingeschränkt.

Die Garantiezeit beginnt mit dem Tag des Kaufs des Gerätes durch den Kunden, zu nachfolgenden Bedingungen:

I. Innerhalb der Garantiezeit werden alle Mängel, die auf Material- oder Verarbeitungsfehler zurückzuführen sind, kostenlos beseitigt. Reklamationen sind unmittelbar nach Feststellung schriftlich zu melden.

II. Ansprüche aus dieser Garantie bestehen nur, wenn das Produkt keine Schäden oder Verschleißerscheinungen aufweist, die durch eine von der normalen Bestimmung oder Vorgaben der Gebrauchsanweisung von T.I.P. abweichende Benutzung verursacht worden sind.

Keine Garantie besteht insbesondere:

- Bei unsachgemäßer Behandlung und bei eigenen Veränderungen am Gerät
- Bei mechanischer Beschädigung des Gerätes von außen und Transportschäden
- Bei üblicher Abnutzung von Verschleißteilen
- Bei Schäden, die auf höhere Gewalt, Wasser, Blitzschlag, Überspannung zurückzuführen sind
- Bei Missachtung der Gebrauchsanweisung und Bedienungsfehlern
- Wenn das Gerät keinen technischen Defekt aufweist

III. Die vom Kunden geltend gemachten Fehler wird T.I.P. nach eigenem Ermessen auf seine Kosten durch Reparatur oder Lieferung neuer oder generalüberholter Teile beheben bzw. das Gerät austauschen. Ausgetauschte Teile gehen in das Eigentum von T.I.P. über. Nach Ablauf der Garantie anfallende Reparaturen sind kostenpflichtig.

IV. Weitergehende Ansprüche oder eine weitergehende Haftung bestehen auf Grund der Garantie nicht, es sei denn zwingende gesetzliche Haftungsvorschriften kommen zur Anwendung, wie zum Beispiel das Produkthaftungsgesetz, in Fällen des Vorsatzes und der groben Fahrlässigkeit sowie wegen Verletzung des Lebens, des Körpers oder der Gesundheit durch T.I.P..

Von T.I.P. erbrachte Garantieleistungen verlängern die Garantiefrist nicht, auch hinsichtlich eventuell ausgetauschter Komponenten. Die Garantieverpflichtung erlischt im Falle des Weiterverkaufs durch den Kunden.

V. Der Garantieanspruch ist vom Kunden durch Vorlage der Kaufquittung nachzuweisen, welche dem Gerät bei Rücksendung beizulegen ist. Ohne gültige Kaufquittung ist eine kostenfreie Reklamationsbearbeitung im Zuge dieser Herstellergarantie nicht möglich.

VI. Besondere Hinweise zur Geltendmachung der Garantie:

1. Sollte Ihr Gerät nicht mehr richtig funktionieren, überprüfen Sie bitte zunächst, ob ein Bedienungsfehler oder eine Ursache vorliegt, die nicht auf einen Defekt des Gerätes zurückzuführen ist.
2. Falls Sie Ihr defektes Gerät zur Reparatur bringen oder einsenden, fügen Sie bitte auf jeden Fall folgende Unterlagen bei:
 - Kaufquittung.
 - Beschreibung des aufgetretenen Defekts (eine möglichst genaue Beschreibung erleichtert eine zügige Reparatur).
3. Bevor Sie Ihr defektes Gerät zur Reparatur bringen oder einsenden, entfernen Sie bitte alle hinzugefügten Anbauteile, die nicht dem Originalzustand des Gerätes entsprechen. Sollten bei der Rückgabe des Gerätes solche Anbauteile fehlen, übernehmen wir dafür keine Haftung.
4. Das beim Garantiegeber T.I.P. einzusendende Paket ist durch den Kunden ordnungsgemäß zu frankieren.
5. Die Einsendung des Geräts zur Reparatur und die Geltendmachung der Rechte aus dieser Garantie erfolgen beim Garantiegeber T.I.P.. Name und Anschrift des Garantiegebers T.I.P. befinden sich unter „9.Service“ der vorliegenden Gebrauchsanweisung.



8. Bestellung von Ersatzteilen

Die schnellste, einfachste und preiswerteste Möglichkeit, Ersatzteile zu bestellen, erfolgt über das Internet. Unsere Webseite www.tip-pumpen.de verfügt über einen komfortablen Ersatzteile-Shop, welcher mit wenigen Klicks eine Bestellung ermöglicht. Darüber hinaus veröffentlichen wir dort umfassende Informationen und wertvolle Tipps zu unseren Produkten und Zubehör, stellen neue Geräte vor und präsentieren aktuelle Trends und Innovationen im Bereich Pumpen- und Teichtechnik.



9. Service

Bei Garantieanspruch oder Störungen wenden Sie sich bitte an:

T.I.P. Technische Industrie Produkte GmbH
Reparaturservice und Ersatzteilversand
Siemensstraße 17
D-74915 Waibstadt

Tel.: + 49 (0) 7263 / 9125 0
Fax: + 49 (0) 7263 / 9125 25

E-Mail: service@tip-pumpen.de

In Österreich wenden Sie sich bei Störungen bitte direkt an Ihre Verkaufsstelle oder an:

POSPISCHIL Tools GmbH
Lützowgasse 12-14
A-1140 Wien

Tel.: + 43 / 1 / 9116300
Fax: + 43 / 1 / 9116300-29
E-Mail: office@pospischil.at

Eine aktuelle Bedienungsanleitung als PDF-Datei kann bei Bedarf per E-Mail unter service@tip-pumpen.de angefordert werden.

10. Anhang – Abbildung TAF 5000 UV 7

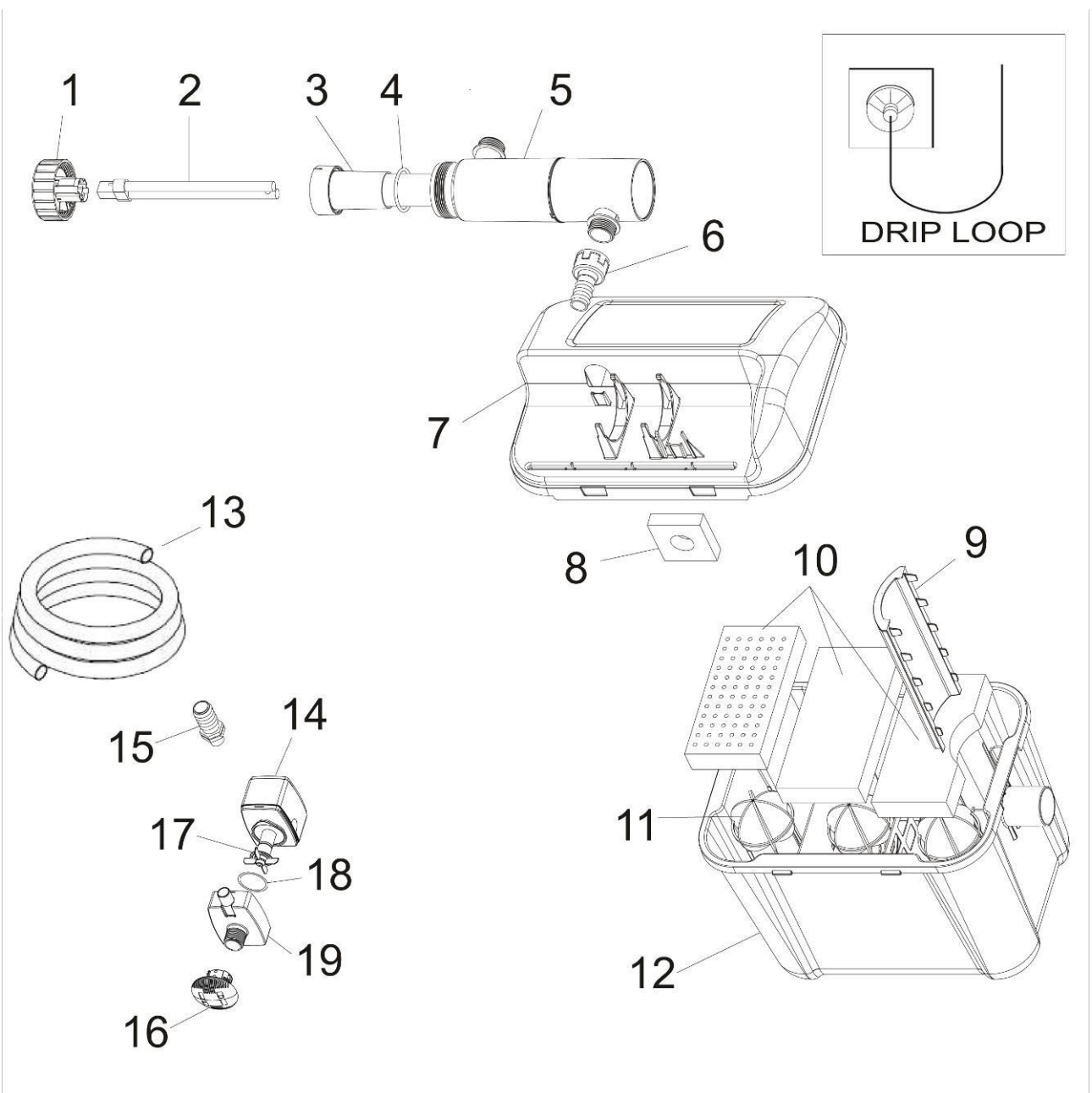

10.1. Ersatzteilliste

Teile-Nr.	Ersatzteil Art. Nr.	Beschreibung	Teile-Nr.	Ersatzteil Art. Nr.	Beschreibung
1+3+4+5	72636	Strahler komplett (ohne Röhre)	10	72091	Filterschwamm-Set
1	72637	Lampenfassung mit Vorschaltgerät	11	72092	Bioballs, groß (12 x)
2	71879	Ersatzröhre UV-C 7 W (G23 Sockel)	12	72093	Behälter
3	72638	Quarzschutzglas	13	72094	Anschlussschlauch Ø 20 mm x 4 m
4	72639	O-Ring	14	72095	Motorgehäuse
5	72640	Schutzgehäuse	15	72096	Schlauchtülle
6	72207	Schlauchtülle	16	72097	Filterkappe
7	72088	Deckel	17	72098	Rotor
8	72089	Einlaufdichtung UVC	18	72099	O-Ring
9	72090	Auslauf Trennwand	19	72100	Einlaufdeckel



Nur für EU-Länder

Werfen Sie Elektrogeräte nicht in den Hausmüll!

Gemäß Europäischer Richtlinie 2012/19/EU über Elektro- und Elektronik-Altgeräte und Umsetzung in nationales Recht müssen verbrauchte Elektrogeräte getrennt gesammelt und einer umweltgerechten Wiederverwertung zugeführt werden. Bei Fragen wenden Sie sich bitte an ihr örtliches Entsorgungsunternehmen.

11. Montage des Einlaufbogens (optional)

Abb 1



Der mitgelieferte Auslaufbogen (Abb. 1) verhindert ein Zurücktropfen des Wassers aus der Einlauföffnung des Filterdeckels bei nicht 100% iger Platzierung des Tropfschutzschwammes. Ein weiterer Vorteil ist die zusätzliche Fixierung des UV-C durch die Montage des Auslaufbogens

Abb 2



Abb 3



Kompletten Deckel incl. UV-C-Strahler (Abb. 2) vom Filter abnehmen und senkrecht aufstellen so dass der UV-C Strahler im unteren Bereich des Deckels platziert ist. Sie sehen jetzt den Einlauf des UV-C Strahlers in den Filter und den Tropfschutzschwamm (Abb. 3).

Stecken Sie den Einlaufbogen von der Deckelinnenseite in den Strahlerausgang (Abb. 4). Beim Einschieben des Bogens in den UV-C-Strahlerausgang diesen bitte von der Außenseite gegenhalten.

Abb 4



Abb 5



Der fertig montierte Einlaufbogen sollte dann so platziert sein wie in Abb. 5 zu sehen,



Strictly ensure that you have read the use instructions before placing the pump in service!

Dear customer,
 Congratulation for buying your new device from T.I.P.!
 Like all our products, this one, too, was developed using the latest technological knowledge. The device was manufactured and assembled on the basis of state-of-the-art pump technology using most reliable electrical or electronic components which ensure a high level of quality and a long life of your new product.
 Please read through these operating instructions carefully to make sure that you can fully benefit from all features. Some explanatory illustrations can be found at the end of these operating instructions.
 We hope you will enjoy your new device!

Table of contents

1.	Technical data.....	1
2.	Scope of delivery	1
3.	General safety instructions.....	2
4.	Application areas	3
5.	Placing in service	3
6.	Maintenance and care.....	4
7.	Warranty	5
8.	Ordering spare parts	6
9.	Service.....	6
10.	Annex: Illustrations.....	6

1. Technical data

Model	TAF 5000 UV 7
Voltage / frequency pump	230 – 240 V~ / 50 Hz
Power of pump	20 W
Flow rate max. (Q _{max})	1,200 l/h
Delivery height	2 m
Submersible depth max. ∇	3 m
Degree of protection pump	IP 68
Mains voltage / frequency UV-C emitter	230 V~ / 50 Hz
Power UV-C emitter	13 W
UV-C tube (power / type)	7 W / G23
Operating pressure max. UV-C emitter (p _{max})	0.2 bar
Degree of protection / protection class UV-C emitter	IPX4 / I
Cable length UV-C	5 m
Maximum temperature of the pumped liquid (T _{max})	35 °C
Minimum temperature of the pumped liquid	5 °C
For ponds up to	5,000 l
Weight (net / gross)	ca. 4.8 kg / 5.8 kg
Filter dimension assembled (B x T x H)	43 x 30 x 37 cm
Filter inlet	Ø 20 mm
Filter outlet	Ø 50 mm
Article Number	30282

¹⁾ The specified maximum capacities have been determined with a free, unreduced outlet.



2. Scope of delivery

T.I.P. Pond filter: Pump, Filter container, Filtermat, Bioballs, UV-C lamp, 4 m hose (Ø 20 mm), manual for filter with UV C lamp and pump.

Check the device for transport damage and complete delivery. If there is damage the retailer must be notified without delay, at the latest however, within 8 days of the purchase date.



3. General safety instructions

Please read through these operating instructions carefully and make yourself conversant with the control elements and the proper use of this product. We shall not be liable in the case of damage caused as a result of the nonobservance of instructions and provisions of the present operating instructions. Any damage caused as a result of the nonobservance of the instructions and regulations contained in the present operating instructions shall not be covered by the warranty terms. Please keep these operating instructions in a safe place and hand them on together with the device should you ever dispose of it.

Persons not conversant with the contents of these operating instructions must not use this device.

The pump must not be used by children. The pump may be used by persons with reduced physical, sensory or mental capabilities or lack of experience and / or knowledge if they have been supervised or instructed in the safe use of the equipment and have understood the resulting hazards. Children are not allowed to play with the device. Keep the appliance and its cord out of reach of children. The pump must not be used when people are in the water.

The pump must be supplied through a residual current device (RCD) having a rated residual operating current not exceeding 30mA.

Notes and instructions with the following symbols require particular attention:



Danger of injury or material damage if this instruction is not complied with



Danger of electrical shock that can result in injury or material damage if this instruction is not complied with

In addition to the basic safety instructions, also comply with the following instructions to prevent accidents:



1. **ATTENTION:** Before performing any installation or maintenance tasks, disconnect the electrical devices immersed in the pond from the power source by pulling the plug out of the socket outlet. Do not operate the pump if there are people in the water. Switch off the main fuse of the main domestic power supply, before unplugging the mains cable, if the connection plug or the main power outlet are wet. Never transport or suspend the device by the mains cable.

2. Ensure that the voltage specified on the type plate of the device agrees with the mains voltage.

3. Prior to connecting the device to the mains supply, ensure that the mains cable and the device are not damaged in any way.

4. The mains cable of the device must form a loop that points downward (DRIP LOOP) to prevent water from running along the cable and into the socket outlet.



5. The device must have a residual current circuit breaker (RCCB) with a rated residual current of max. 30 mA connected on the line side. Consult a qualified electrician.

6. Do not bury the mains cable in the ground; follow the installation instructions specified in the applicable local regulations. Consult a qualified electrician.

7. During the installation, avoid lifting the device by the mains cable.

8. Prior to placing the device in service, ensure that the installation has been properly executed.

9. Install the filter at least 2 meters away from the edge of the pond; ensure that it is attached in such a manner that it cannot accidentally fall into the water and that the installation area of the filter cannot be flooded.

10. Do not use or store the device in areas where there is danger of freezing. In winter the device should be removed, emptied and stored where it is protected against freezing.

11. Do not let the pump run dry (without water flow).

12. Do not use the device with corrosive liquids.

13. The temperature of the pumped liquid must not exceed 35°C (max.) and must not underrange 2°C.

3.1. UVC FILTER

14. **ATTENTION!** Only use the UVC filter together with the safety transformer included in the scope of delivery. If there is a defect, the complete UVC unit must be replaced.



15. **ATTENTION:** This device emits UVC radiation that can harm eyes and skin. Do not use the bulb outside of the device

16. **ATTENTION: NEVER LOOK DIRECTLY INTO THE UVC TUBE WHEN IT IS SWITCHED ON**

17. **ATTENTION:** This device consists partially of glass! Handle with care!

18. The max. temperature of the pumped liquid must not exceed 35°C

19. Never connect the filter to the public water supply network.



20. The UV filter is not designed for immersion in water. If the device should accidentally fall into the water, do not, under any circumstances, attempt to get it out of the water, until you have pulled the mains plug out of the mains socket outlet. Also unplug the mains plug if you determine that the exterior of the device is wet

21. To avoid an overheating of the lamp, please switch of the lamp if there is no direct water flow.

22. **ATTENTION!** Temporarily stop the operation of the UVC lamp, while treating the water or fish inside your pond with additional care products.

3.2. Pond Pump

- Mains voltage and current type must agree with the information on the type plate.
- Install the connection socket outlet in the water-protected area and at least 2 m away from the edge of the pond.
- Always protect the mains plug from moisture.
- Unplug the mains plug before performing any work on the pump, fountain or pond.
- Do not operate the pump if there are people in the water (disconnect the pump from the mains supply beforehand!)
- **Important!** If there is damage to the mains cables or the motor housing the complete pump is unusable and must be disposed of. Repair is not possible because the connecting cable is permanently cast in the motor housing.
- This pump is equipped with a permanent magnet, its magnetic fields can influence cardiac pacemakers, interfere with electrical / electronic components and delete the data on data carriers.
- People with cardiac pacemakers should always maintain a safety distance of at least 30 cm to the pump.



Attention! Use in garden ponds and the protected area of garden ponds is only permitted if the installation complies with the valid regulations. Consult a qualified electrician. **DO NOT use the pump in or on swimming pools!**



4. Application areas

The TAF 5000 UV 7 is a compact and complete filtering system, specifically designed to clean garden lakes. Thanks to its small size it is easy to position in a garden and to care for. This device will ensure crystal clean water to your pond. This device has been developed for private use and not for industrial or commercial purposes.



5. Placing in service

When tightening threaded connections, please do not apply excessive force which may cause damage. Please observe the illustrations, too, which are contained as an attachment at the end of the present operating instructions. The numeric and other details included in brackets below refer to these illustrations.



5.1. Mounting

The filter comes equipped with all the necessary accessories. To install, position the container in the most suitable spot, being careful to direct the drain towards the pond.

WARNING: The filter must be placed in an elevated position with respect to the water level of the lake.

WARNING: The filter should be positioned horizontally so as to avoid abnormal spilling of the water.

Insert the 12 bioballs (11) into the three compartments of the container (12).

Open the air-tight bags and place the sponges (10) in the three compartments on the bioballs (sponges will gradually return to their original size).

Connect the pump with the UVC lamp with the hose and the joints (6+15) provided.

Make sure the inflow sealing (8) is inserted. Screw the filter cap (16) to the inflow cover (19). After having mounted the pre-filter, immerse the pump, being careful that the suction system is distanced from the bottom.

To start the filter, insert the plugs of both the pump and lamp.

WARNING: Temporarily suspend the use of the UVC lamp if treating either water or fish.

ATTENTION:

- The filter must be placed above the water level of the pond.
- The filter must be positioned in horizontal position (to avoid any spill over of the water).
- To ensure the outflow of the water, the outlet of the filter shall not get reduced. In case an outlet hose or outlet tube shall be used, make sure it is installed on a low slope towards the pond.

5.2. Setting up at the garden pond

Place the filter above the water level (filter outflow at least 15 cm above the water surface) and ensure that the filter is at least 2 meters away from your pond. The container should be placed horizontally on a solid substrate (stone slab).

Ensure, that it cannot fall into the water and that the installation area of the filter cannot be flooded.

It is best to set up the filter where it is in the shade. If the interior of your filter should become very hot, then its capacity is reduced.

Always use the shortest possible hose length and avoid kinking the hose

For biological reasons, the immersion depth of the pond pump should be approx. 40 cm for optimal function of the filter system. Ensure that the pond pump is placed on a silt-free substrate (stone slab).

5.3. Placing in service

Attention! Comply with the safety measures specified for the UVC emitter and the pump (see above)! (See the provided operating instructions).

Install the connection socket outlet in the water-protected area and at least 2 m away from the edge of the pond!

Connect the pond pump to the mains supply, plug the mains plug into the socket outlet. The pond pump pumps the contaminated water into the filter through the UVC emitter. Check whether the hose is connected so that it is watertight. Connect the UVC emitter to the mains supply, plug the mains plug into the socket outlet. You can check the function of the UVC tube through a bluish light at the socket of the UVC emitter. For this filter system we recommend continuous operation (24 hours a day), in the season months March to October. **Attention!** The function of the filter system must be checked at regular intervals! Initially the filter system should be checked at least 1x daily. Leaves, grass, and animal hair, for example can quickly clog the filter sponges (34-36). Consequently select the cleaning intervals based on the type and the extent of contamination in your pond.



6. Maintenance and care



Attention! Before performing any installation or maintenance tasks, disconnect the electrical devices immersed in the pond from the power source by pulling the plug out of the socket outlet



Attention! If the supply cord of the UV-C emitter is damaged, it must be replaced by the manufacturer, its service agent or similarly qualified persons in order to avoid a hazard. The mains power connection of the pump cannot be replaced. In case the line is damaged, the device must be scrapped.

6.1. Cleaning of the pump

- Shut off the electric power supply before with the installation.
- Ensure that filter cap (16) of the pump is not blocked by leaves or dirt. Clean it in case of need.
- Pull off the inflow cover (19). Pull the rotor (17) out of the motor housing (14). Make sure the O-ring (18) is inserted into the slot. Clean the rotor and motor housing with clear water and check abrasion, by holding the shaft tightly and turn the rotor: The rotor should turn smoothly. Assemble the parts again in reverse order and mount the components correctly.

Check if dirt or foreign residues got into the pump and clean it according to this instruction.

6.2. Cleaning of the UV-C lamp and replacing the tube

In case of stronger accumulation of alga and calcification, the correct function of the UV C unit should be checked. UVC tube (2) has a limited period of effectiveness (approx. 4000 to 5000 hours) and should be replaced at the latest after one season (March to October). Appropriate replacement tubes are available at the service address specified below. If the pond filter has been switched off for a longer period of time, ensure that the quartz glass cylinder that encloses the UVC tube is clean.

If the filter has not been operated for a longer period of time, under some circumstances it may be necessary to replace the sealing rings (particularly for the UVC emitter).

Cleaning of the UV-C lamp

1. Disconnect the UVC lamp (1-5) from the mains power and safeguard it from being switched on unintentionally
2. Comply with the safety measures.
3. Allow the water to completely run out of the unit.
4. Dismantle the UVC lamp according to assembly instruction in chapter 5.1 and take the lamp out of the compartment in the filter housing.
5. Carefully take the lamp socket (1) out of the housing (5) and replace the UVC tube (2) if needed.

Cleaning of the quartz glass cylinder

1. After disassembling the lamp socket (1) and UV-C tube (2) take carefully the Quartz glass (3) out of the housing. You may use a wide screw driver or a coin. Insert the tool into the recess, which is at the end of the thread of the protective sleeve and lift it carefully out.
2. Clean the Quartz glass (3) and housing (5) thoroughly with water and a soft cloth.
3. If needed, remove calcifications from the Quartz glass (3) with a suitable solvents. Rinse out thoroughly before reassembling.
4. If quartz glass tube or O-rings are defective they must always be replaced.

Assemble everything in reverse order.

While inserting the quartz glass into the protective housing (5), make sure the recess and groove engage exactly. Assure the O-Ring (4) is exactly inserted in the groove of the quartz glass. Where necessary, grease O-rings (4) with Vaseline. For installation of the lamp socket, the micro switch of the lamp socket (Fig. III, A) is correctly inserted in the groove of the previously mounted quartz glass (Fig. III B). Otherwise without contact there is no function (see Fig. I).

Replacing the UVC tube:

1. Disconnect the UVC lamp (1-5) from the mains power for the maintenance.
2. Screw the socket (1) from the housing of the lamp. Remove the UV-C-tube (2) and replace the old tube with a new one. Assemble all parts in reverse order and ensure the O-Ring is correctly inserted. Lubricate the O-Ring with some vaseline.

Caution! Do not touch UVC tube (2) directly with your hand; put on cotton gloves!

Old UV-C tubes shall not get broken and must not be disposed in regular garbage bin. Contact your local waste disposal company. Do not use an sharp edged tools. In case Quartz glass cylinder or O-ring are defect, they should get replaced immediately.

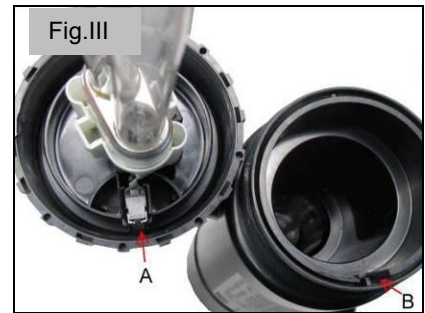

Function check of UVC lamp

In case the UVC lamp does not shine, the micro switch might not be activated. The UVC lamp should get completely reassembled.

1. Assemble UV-C tube (2) including Quartz glass (3) to lamp socket (1).
2. Make sure O Ring (4) is inserted
3. Pull the protective housing (5) over the UV-C tube and Quartz glass and connect to the socket. By doing so the micro switch should get active automatically.

The UVC tube works properly if you see a bluish light at the end of the lamp socket (1).

6.3. Cleaning of filter

Replace all filter mats (10) regularly(1 x pro Saison)

If you discover a deterioration of the water quality or too low flow rate or water coming out of the lid of the filter, the following steps should be done:

- 1) On the **bottom of the filter housing (12)** larger amounts of dirt particles get collected over the time. These must be removed
- 2) **Mechanical sponge filter:** Take the sponges (10) out of the filter and clean them with clear water. Insert the sponges in the correct horizontal position above the bioballs (11).
- 3) **Biological Filter:** the Bioballs (11) should be rinsed out, if the amount of debris has increased strongly

Annual maintenance: Carefully clean the filter at least once per year.

Empty the filter completely. Remove the dirt and debris from the bottom. Rinse out all filter materials with water.



6.4. Winter - maintenance

- Protect your pond filter from freezing!
- If there is danger of freezing, take the pump out of your garden pond.
- Completely clean the pump as specified in the instructions.
- Store the pump over winter in a frost-free location



7. Warranty

The present device was manufactured and inspected according to the latest methods. The seller warrants for faultless material and workmanship in accordance with the legal regulations of the country in which the device was purchased. The warranty period begins with the day of the purchase and is subject to the provisions below:

Within the period of warranty, all defects which are to be attributable to defective materials or manufacturing will be eliminated free of charge. Any complaints are to be reported immediately upon their detection.

The warranty claim becomes void in the case of interventions undertaken by the purchaser or by third parties. Damage resulting from improper handling or operation, incorrect setting-up or storage, inappropriate connection or installation or Acts of God or other external influences are excluded from warranty.

Parts subject to wear, such as the UV-C tube, rotor and bearings are excepted from the guarantee. All parts were manufactured using maximum care and high-quality materials and are designed for a long lifecycle. It should be understood, however, that the wear and tear depends on the kind of use, the intensity of use and the internals of maintenance. Complying with the installation and maintenance information contained in the present operating instructions will therefore considerably contribute to a long lifecycle of these wearing parts.

In case of complaints, we reserve the option of repairing or replacing the defective parts or replace the entire device. Replaced parts will pass into our property.

Claims for liquidated damages are excluded unless they are caused by willful acts or negligence on the side of the manufacturer.

The warranty does not provide for any claims beyond those referred to above. The warranty claim has to be evidenced by the purchaser in the form of the submission of the sales receipt. The present warranty commitment is valid in the country in which the device was purchased.

Please note:

1. Should your device fail to function properly, please verify first whether an operating error or another cause is present which cannot be attributed to a defect of the device.
2. In case you have to take or send in your defective device for repair, please be sure to enclose the following documents:
 - a. Sales receipt (sales slip).
 - b. A description of the occurring defect (a description as accurate as possible will expedite the repair work).
3. In case you have to take or send in your defective device for repair, please remove any attached parts which do not belong to the original condition of the device. If any attached parts of this kind should be missing upon the return of the device, we shall not be liable for them.



8. Ordering spare parts

The fastest, most simple and cheapest way of ordering spare parts is through the internet. On our www.tip-pumpen.de website you will find a convenient spare part shop where you can order spare parts with just a couple of clicks. In addition, this is also the place where we publish comprehensive information and valuable tips on our products and accessories, introduce new devices and present current trends and innovations in the range of pump technology.



9. Service

In the case of warranty claims or malfunction, please contact your point of sale.

A current operating manual is available as required as a PDF file via e-mail: service@tip-pumpen.de.

10. Annex: Illustrations

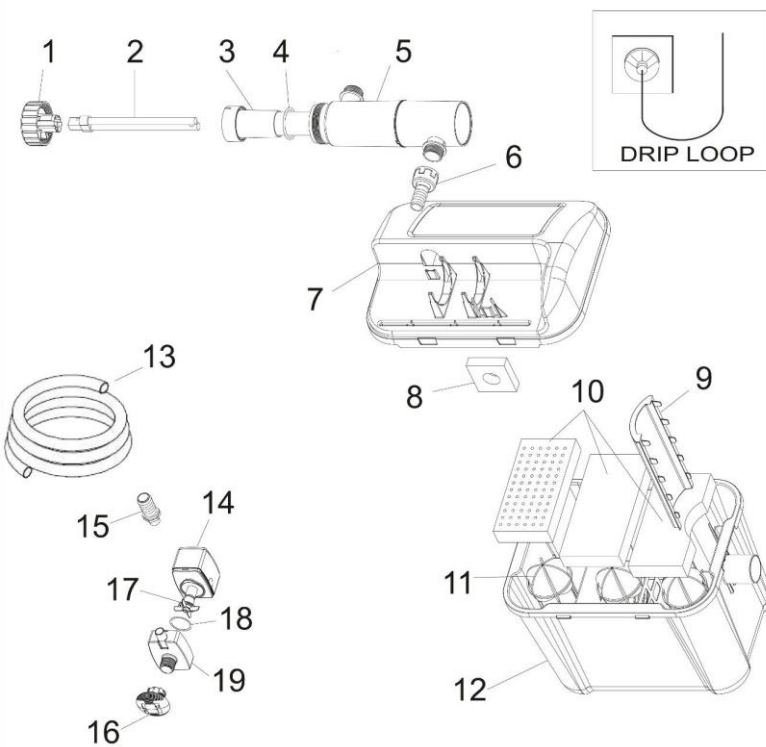

Part No.	Spare Part Article No	Description
1+3		
+4+5	72636	UVC lamp complete (without tube)
1	72637	Lamp socket with ballast
2	71879	Replacement tube UV-C 7 W (G23 socket)
3	72638	Quartz glass cylinder
4	72639	O-Ring
5	72640	Protection housing
6	72207	Hose joint
7	72088	Lid
8	72089	Inflow sealing
9	72090	Outlet / separation wall
10	72091	Filter sponge-set
11	72092	Bioballs, large (12 x)
12	72093	Container
13	72094	Connecting hose Ø 20 mm x 4 m
14	72095	Motor housing
15	72096	Hose joint
16	72097	Filter cap
17	72098	Rotor
18	72099	O-Ring of inflow cover
19	72100	Inflow cover



For EC countries only

Do not throw electric appliances in your dustbin!

According to EU guideline 2012/19/EU concerning old electric and electronic appliances and its implementation in national law, such appliances must be collected separately and fed into an environment-friendly recycling system. Please consult your local waste management system for advice on recycling.



Lire attentivement les instructions suivantes avant de mettre l'appareil en marche. !
Conserver les instructions suivantes pour de futures consultations. !
Avant d'ouvrir l'appareil, lire les instructions pour l'entretien !

Chapitre 1.- Général

Ce dispositif est un filtre qui est utilisé, grâce à la fonction intégrée de la lampe UV-C, en qualité de stérilisateur d'eau douce dans les étangs ornementaux de jardin. Ce dispositif ne peut être utilisé que dans le but pour lequel il a été conçu. En cas de finalités différentes d'utilisation, la garantie sera annulée.

Chapitre 2.- Consignes de sécurité générales

Les personnes non familiarisées avec le contenu de ce manuel d'utilisation ne doivent pas utiliser cet appareil.

La pompe ne doit pas être utilisée par des enfants. La pompe ne peut être utilisée par des personnes à capacités physiques, sensorielles ou mentales réduites ou manquant d'expérience et/ou de connaissances que si elles sont sous la surveillance ou ont été formées à l'utilisation en toute sécurité de l'appareil et comprennent les risques en découlant. Les enfants ne doivent pas jouer avec l'appareil. L'appareil et le câble de raccordement doivent être maintenus hors de portée des enfants.

La pompe ne doit pas être utilisée lorsque des personnes se trouvent dans l'eau.

La pompe doit être alimentée par un dispositif de protection contre le courant de défaut (RCD / interrupteur FI) avec un courant de défaut mesuré n'étant pas supérieur à 30 mA.

Le câble de raccordement au secteur de cet appareil ne peut pas être remplacé. En cas d'endommagement du câble, l'appareil doit être mis au rebut.

Nous vous prions de lire attentivement ces instructions et de vous familiariser avec les commandes afin de pouvoir utiliser correctement ce produit. Nous ne nous retiendrons pas responsables des dommages causés par la non-observance des instructions et des dispositions contenues dans ces recommandations d'utilisation. Les éventuels dommages, découlant d'une non-observance des instructions et des réglementations contenues dans ces recommandations d'utilisation ne seront pas couverts par la garantie. Conserver les instructions en lieu sûr et à portée de main, près du dispositif, s'il en est équipé.

Le nettoyage et l'entretien ne doivent pas être effectués par des enfants sans la surveillance d'adultes.

- Il existe un risque de blessures ou de dommages matériels si ces instructions ne sont pas respectées.
- Il existe un risque de choc électrique pouvant causer des blessures ou des dommages matériels si ces instructions ne sont pas respectées.

En plus des normes de sécurité de base, respecter également les consignes suivantes qui ont pour but de prévenir tout accident:

- **ATTENTION:** avant d'effectuer toute intervention d'installation ou de maintenance, débrancher les dispositifs électriques immergés dans le bassin de toute source d'alimentation, en retirant la fiche de la prise de courant. Ne pas faire fonctionner la pompe en présence de personnes dans l'eau. Si la fiche de connexion ou la prise d'alimentation sont humides, éteindre l'interrupteur principal du réseau d'alimentation avant de débrancher le cordon. Ne pas transporter ou suspendre le dispositif par le cordon d'alimentation.
- S'assurer que la tension indiquée sur la plaque signalétique du dispositif correspond bien à la source d'alimentation.
- Avant de brancher l'appareil au réseau d'alimentation, vérifier le bon état du câble de réseau et du dispositif.
- Les câbles d'alimentation ne doivent pas être remplacés ou réparés. En cas d'endommagement, c'est le produit entier qui doit être remplacé.
- Le cordon d'alimentation du dispositif doit former un anneau pointant le bas (Drip loop) pour éviter toute éclaboussure, le long du cordon, susceptible de pénétrer dans la prise de courant (Fig. 3)
- Le dispositif doit posséder un disjoncteur à courant résiduel (RCD) ayant un courant différentiel nominal de 30 mA max relié sur le côté de la ligne. Consulter un électricien qualifié.
- Ne pas enterrer le câble de réseau dans le sol et suivre les recommandations d'installation spécifiques aux réglementations locales en vigueur. Consulter un électricien qualifié.
- Lors de l'installation, éviter de soulever l'appareil par le câble de réseau.
- Avant de mettre le dispositif en marche, s'assurer que l'installation a été effectuée correctement.
- Installer le filtre à un minimum de 2 mètres du bord du bassin, et vérifier qu'il est positionné de manière à ne pas tomber accidentellement dans l'eau et que la zone d'installation du filtre ne soit pas à risque d'immersion.
- Ne pas utiliser ou stocker l'appareil dans des endroits où il existe des risques de gel. En hiver, le dispositif doit être retiré, vidé et stocké à l'abri du gel.
- Éviter que la pompe ne fonctionne à sec (sans flux d'eau).

- Ne pas utiliser l'appareil avec des liquides corrosifs.
- La température du liquide pompé ne doit pas dépasser 35° C (max.).
- **Filtre UV-C**
- Attention! Utiliser uniquement l'émetteur UV-C avec l'alimentateur inclus fourni. En cas de défaut dans l'unité UV-C, il faut remplacer la totalité de l'émetteur.
- Attention: Ce dispositif émet des rayonnements UVC susceptibles d'endommager les yeux et la peau. Ne jamais regarder directement le tube UV-C lorsqu'il est allumé.
- Attention: Ne pas utiliser la lampe en dehors du dispositif
- Attention: Ce dispositif est composé en partie de verre! Le manipuler avec soin!
- La température max. du liquide pompé ne doit pas dépasser 35° C.
- Ne pas brancher pas le filtre au réseau hydrique public.
- Le filtre UV n'est pas conçu pour être immergé dans l'eau. Si le dispositif tombait accidentellement dans l'eau, ne tenter, en aucun cas, de l'en extraire tant que la fiche n'a pas été retirée de la prise de courant. Débranchez-la également au cas où vous constateriez que l'extérieur du dispositif est mouillé.
- En absence de flux d'eau, éteindre la lampe pour éviter toute surchauffe.
- Attention! Arrêter temporairement le fonctionnement de la lampe UV-C en cas de traitements avec des produits adjuvants à l'eau ou en présence de poissons dans l'étang.

Pompe à bassin

- S'assurer que la tension indiquée sur la plaque signalétique du dispositif correspond bien à la source d'alimentation.
- Installer la prise de connexion à au moins 2 m du bord de l'étang, dans une zone à l'abri de l'eau.
- Faire fonctionner la pompe à une profondeur maximale d'immersion inférieure à 3 m!
- Débrancher la fiche d'alimentation avant de travailler sur la pompe, la fontaine ou l'étang.
- Attention! Si des dommages sont présents sur les cordons d'alimentation ou à l'emplacement du moteur, la pompe doit être considérée complètement inutilisable et devra donc être éliminée. La réparation n'est pas possible car le cordon d'alimentation ne peut pas être remplacé.
- Cette pompe est équipée d'un aimant permanent, ses champs magnétiques peuvent affecter les personnes porteuses de stimulateurs cardiaques, interférer avec les composants électriques / électroniques et effacer des données de support des données.
- Les personnes porteuses d'un stimulateur cardiaque doivent toujours maintenir une distance de sécurité à un minimum de 30 cm de la pompe.

Chapitre 3.- Champs d'application et mode de fonctionnement

Le TAF 5000 UV 7 est un filtre à pression compact et facile à installer, spécialement conçu pour nettoyer les étangs. Ce filtre dispose de trois systèmes de filtration intégrés:

- 1 Filtre mécanique. Il se compose d'un filtre de grandes dimensions qui capture les solides et fournit de l'eau pure et saine pour les plantes et les animaux.
- 2 Filtre biologique. Il est composé de bioballs à haute porosité qui permettent un fort développement bactérien utile pour sa contribution en ammoniac et nitrite.
- 3 Filtre UV-C: Il s'agit d'une lampe UV-C (protégée par un tube de verre en quartz), qui élimine la patine verte qui se forme généralement dans l'étang.

Le dispositif a été conçu pour un usage privé et non à des fins industrielles ou commerciales.

Ce système de filtrage est utilisé pour soutenir l'équilibre biologique de votre étang tout en le maintenant propre. L'effet et la fonction dépendent des différentes conditions de fonctionnement. Des facteurs tels que: la présence de nombreux poissons, de plantes, une forte exposition au soleil et un niveau élevé de détritus peuvent influencer négativement le fonctionnement du filtre et réduire considérablement le volume d'eau pouvant être traité efficacement.

Chapitre 4.- Installation

Placer le filtre dans le point le plus adapté et à une distance minimale de 2 m du bord de l'étang.

Le filtre peut être enterré jusqu'à la hauteur des crochets de fermeture.

La sortie de l'eau ne doit pas être positionnée à une hauteur supérieure à 1 m par rapport à la surface de l'étang.

Chapitre 5.- Montage

Le filtre est fourni avec tous les accessoires nécessaires pour sa mise en marche.

Brancher les tuyaux d'alimentation et de vidange à l'aide des raccords, en dotation.

Le filtre est prêt pour l'utilisation. Allumer la pompe et la lampe UV-C en reliant leurs fiches respectives aux prises de réseau.

Il est recommandé de faire fonctionner le filtre en modalité continue (24 heures par jour) durant la période comprise entre mars et octobre.

Remarque: la filtration biologique atteint sa pleine efficacité en 5-6 semaines. Il est possible d'accélérer le processus avec l'ajout de bactéries spécifiques, repérables dans les magasins spécialisés.

Attention: Le système de filtration doit être vérifié à intervalles réguliers!

Les détritiques dans l'étang (herbe, feuilles, etc.) peuvent rapidement obstruer le filtre. Sélectionner les intervalles de nettoyage en fonction du type et des conditions de l'étang.

En cas d'utilisation de produits pour le traitement de l'eau ou des poissons, éteindre la lampe UV-C

Si vous désirez utiliser une pompe ayant des caractéristiques supérieures à celles qui sont indiquées, nous conseillons l'emploi d'une vanne à deux voies afin de réduire le débit.

Entretien et maintenance

Attention: n'effectuer aucune intervention de maintenance sur le produit tant qu'il n'a pas été débranché du secteur.

Attention: le cordon d'alimentation ne peut pas être remplacé. Si ce dernier est endommagé, remplacer tout l'émetteur UV-C et pourvoir à sa correcte élimination.

Nettoyage du filtre

Les intervalles de nettoyage dépendent du degré de contamination de l'étang.

Si le jet d'eau est réduit, nettoyer le filtre et la pompe.

- Éteindre la pompe
- Éteindre le filtre et soulever le couvercle.
- Laver l'intérieur du conteneur
- Nettoyer les éponges et les bioballs dans un récipient contenant de l'eau de l'étang. Ne pas utiliser l'eau du robinet.
- Si ces dernières sont endommagées, les remplacer.
- Ne pas utiliser de solvants ou de détergents d'aucune nature pour nettoyer le filtre et le matériau filtrant.

Nettoyage de la lampe UV-C

Si vous notez une croissance anormale d'algues, contrôler la lampe UV-C.

La lampe UV-C a une période d'efficacité limitée (environ 4000 heures) et doit être remplacée, au maximum, après chaque saison. Les lampes de rechange sont disponibles dans les magasins spécialisés.

Si le filtre a été éteint pendant une longue période de temps, vérifier que le tube du verre de quartz, qui renferme le tube UV-C, est propre.

Après une longue période, il est parfois nécessaire de remplacer les joints d'étanchéité, en particulier ceux de la lampe UV-C.

1. Déconnecter l'émetteur UVC du réseau électrique afin qu'il ne s'allume pas accidentellement.
2. Respecter les mesures de sécurité
3. Ouvrir l'émetteur UVC en dévissant la bague et en extrayant l'éprouvette.
4. Nettoyer le tube en quartz et, si c'est le cas, retirer le calcaire à l'aide d'un solvant approprié. Rincer abondamment avant l'installation.
5. Vérifiez que le verre en quartz n'est pas endommagé.

Remplacement de la lampe UV-C

Attention! Ne pas toucher les tubes UV-C (2) directement avec la main mais avec des gants de coton!

Ne pas jeter pas de lampes UV-C cassées ou usées dans les ordures ménagères. Consulter une entreprise locale spécialisée dans l'élimination des déchets.

Ne pas utiliser d'outils tranchants. Les tubes en verre de quartz endommagés et les joints toriques défectueux doivent nécessairement être remplacés.

1 Enlever l'éprouvette en verre de quartz du porte-lampe. Enlever la lampe UV-C avec précaution et la remplacer avec la nouvelle. S'assurer que toutes les pièces de la lampe UV-C sont sèches.

2 S'assurer que les joints toriques ne sont pas endommagés. Si nécessaire, lubrifier le joint torique à l'aide de vaseline.

3 Repositionner l'éprouvette à l'intérieur du corps-lampe en faisant coïncider les encoches de référence; visser le collier jusqu'au fond en faisant coïncider l'encoche de référence.

4 Allumer la lampe pour tester sa fonctionnalité. La transmission de la lumière devrait être évidente.

Nettoyage de la pompe

Nous recommandons un entretien régulier, ou tout au moins, lorsque le jet d'eau ou la hauteur de la fontaine diminuent.

- Avant l'entretien, couper l'alimentation.
- Veiller à ce que le préfiltre de la pompe ne soit pas obstrué par des feuilles ou de la saleté et la nettoyer si c'est le cas.
- Tourner le couvercle d'un quart de tour dans le sens contraire des aiguilles d'une montre. Puis retirer le rotor du corps moteur.

S'assurer que le joint torique se trouve bien dans l'emplacement prévu. Nettoyer le rotor et l'emplacement du moteur avec de l'eau du robinet pour éliminer toute incrustation. Vérifier l'usure en maintenant l'arbre et en faisant tourner le rotor: la rotation doit être régulière. Assembler les différents composants dans l'ordre inverse.

À la fin de la saison, la pompe doit être stockée, tel que décrit dans la présente section, dans un endroit propre et sec.

Entretien hivernal

- Protégez votre filtre à pression contre le gel!
- S'il existe un risque de gel, retirez la pompe de votre bassin de jardin.
- Nettoyez soigneusement la pompe, comme spécifié dans les instructions.
- Conservez la pompe dans un lieu à l'abri du gel.

Chapitre 6.- GARANTIE:

Cet appareil a été construit et contrôlé selon les méthodes les plus modernes. Le revendeur garantit un état parfait du matériel et une fabrication parfaite conforme à la législation du pays dans lequel l'appareil a été acheté. La garantie commence le jour de l'achat aux conditions suivantes:

Durant la période de garantie, toutes les déficiences causées par des défauts de fabrications ou de matériel sont réparées gratuitement. Les réclamations doivent être faites directement après la constatation.

Le droit de garantie est annulé dans le cas d'intervention de la part de l'acquéreur ou de tiers. Des dommages causés par des manipulations ou des opérations inadéquates, de mise en fonctionnement ou de conservation erronées, de branchement ou d'installation inadéquates ou par force majeure ou d'autres facteurs extérieurs ne sont pas couverts par la garantie.

Les pièces d'usure, telles que la lampe UV et les nattes filtrantes, sont exclues de la garantie.

Tous les composants sont produits avec le plus grand soin et sont construits avec des matériaux de première qualité et conçus pour une longue durée. L'usure est cependant sujette au type d'utilisation, à la fréquence d'usage et aux intervalles d'entretien. C'est pourquoi les instructions d'installation et d'entretien contenues dans le présent mode d'emploi contribuent de manière décisive à la longévité des pièces sujettes à l'usure.

Nous nous réservons le droit, en cas de plaintes, de réparer les pièces défectueuses ou de les remplacer ou d'échanger l'appareil. Les pièces échangées deviennent notre propriété.

Il n'y aura aucun droit aux dommages et intérêts, pour autant qu'il n'y ait pas eu intention de nuire ou négligence grave de la part du fabricant.

La garantie ne permettra aucun autre recours. Le recours à la garantie doit être prouvé par l'acquéreur sur présentation de la facture. Cette promesse de garantie est valable dans les pays dans lequel vous avez acheté l'appareil.

Renseignements:

1. Dans le cas où votre appareil ne fonctionne plus, vérifiez tout d'abord si d'autres raisons, comme une interruption de l'alimentation électrique ou une manipulation inadéquate en peuvent être la cause.
2. Dans le cas d'une réparation: Veillez à ce que l'appareil défectueux soit accompagné des documents suivants:
 - a. Facture
 - b. Description de la panne (Une description aussi précise que possible accélère la réparation)
3. Avant d'envoyer votre appareil, enlevez tous les accessoires qui ne font pas partie des composants originaux fournis avec la pompe. Nous n'endossons pas la responsabilité au cas où ces accessoires manquent à la remise de la pompe.

Chapitre 7.- Service

En cas de demande d'intervention de la garantie ou de pannes, veuillez contacter votre revendeur.

Chapitre 8.- Commande des pièces de rechange

La méthode la plus simple de commander les pièces de rechange est par internet. Notre site www.tip-pumpen.de a un magasin confortable ce qui vous permet de faire une commande de pièces de rechange simplement en cliquant. En plus nous y publions des informations détaillées et des conseils importants concernant nos produits et accessoires. Nous y présentons des nouveautés (et produits nouveaux), des trends et des innovations de la technique des pompes

Une notice d'utilisation récente sous forme de fichier PDF peut être demandée si nécessaire par e-mail à l'adresse: service@tip-pumpen.de.

Chapitre 9.- Données techniques

Modell	TAF 5000 UV 7
Tension du réseau/fréquence pompe	230 – 240 V~ / 50 Hz
Puissance absorbée pompe	20 W
Débit maximum (Q _{max})	1.200 l/h
Hauteur d'élévation maximale (H _{max})	2 m
Profondeur d'immersion maxi ∇	3 m
Classe de protection pompe	IP68
Tension du réseau/fréquence UV-C	230 V~ / 50 Hz
Leistungsaufnahme UV-C Strahler	13 W
Puissance absorbée UV-C (puissance / type)	7 W / G23
Pression de service UV-C (p _{max})	0,2 bar
Classe de protection UV-C	IPX4
Pompe de lest avec fiche schuko	5 m
Température maximale du fluide pompé (T _{max})	35 °C
Température minimale du fluide pompé	5 °C
Pour bassins jusqu'à	5.000 l
Poids (net)	~ 4,9 kg
Dimension du filtre (L x P x H)	43 x 30 x 37 cm
Entrée	Ø 20 mm
Sortie	Ø 50 mm
Numéro article	30282



Pour les pays européens uniquement.

Ne jetez pas les appareils électriques aux ordures ménagères !

Conformément à la Directive européenne 2012/19/EU sur les appareils électriques et électroniques en fin de cycle de vie et à son application dans la législation nationale, les appareils électriques usages doivent être collectés séparément et être conduits à un centre de recyclage répondant aux normes de protection de l'environnement. Pour toute question, adressez-vous à votre entreprise locale d'élimination des déchets.



Prima della messa in funzione, leggere attentamente le istruzioni. Conservare le istruzioni per un uso successivo.

Capitolo 1.- Generali

Questo dispositivo è un filtro che viene utilizzato, dalla funzione integrata della lampada UV-C, come sterilizzatori in acqua dolce per laghetti ornamentali all'aperto. Questo dispositivo può essere utilizzato solo per lo scopo per cui è stato progettato. Nel caso di qualsiasi altro scopo di utilizzo, la garanzia è nulla.

Capitolo 2.- Istruzioni generali di sicurezza

Il presente dispositivo non deve essere utilizzato da persone che non abbiano familiarità con il contenuto delle presenti istruzioni d'uso.

La pompa non deve essere utilizzata da bambini. La pompa può essere utilizzata da persone con facoltà fisiche, psichiche e mentali ridotte o che manchino di esperienza e/o conoscenze specifiche in merito al suo uso, solo nel caso in cui siano sorvegliate o abbiano ricevuto un'adeguata formazione in merito all'uso del dispositivo e abbiano compreso i pericoli che possono derivarne. I bambini non devono giocare con il dispositivo. Il dispositivo e il suo cavo di collegamento devono essere tenuti lontani da bambini.

La pompa non deve essere utilizzata se sono presenti persone in acqua.

La pompa deve essere alimentata mediante un interruttore differenziale (RCD / interruttore FI) corrente di dispersione misurata non superiore a 30 mA.

La linea di allacciamento alla rete di questo dispositivo non può essere sostituita. In caso di danni della linea il dispositivo deve essere rottamato.

Staccare l'apparecchio dall'alimentazione di corrente e lasciarlo raffreddare prima della pulizia, manutenzione e conservazione.

Si prega di leggere attentamente le presenti istruzioni e farsi dimestichezza con gli elementi di comando e l'uso corretto di questo prodotto. Noi non saremo responsabili in caso di danni causati in conseguenza della mancata osservanza delle istruzioni e delle disposizioni delle presenti istruzioni per l'uso. Eventuali danni causati in conseguenza della mancata osservanza delle istruzioni e delle normative contenute nelle presenti istruzioni per l'uso, non sono coperti dai termini di garanzia. Conservare le istruzioni in un luogo sicuro e a portata di mano, insieme al dispositivo nel caso si dovesse disporre.

- Pericolo di lesioni o di danni materiali se queste istruzioni non vengono rispettate.

- Pericolo di scossa elettrica che può causare lesioni o danni materiali se queste istruzioni non vengono rispettate.

Oltre alle norme di sicurezza di base, inoltre rispettare le seguenti istruzioni per evitare incidenti:

ATTENZIONE: prima di eseguire qualsiasi operazione di installazione o manutenzione, scollegare i dispositivi elettrici immersi nello stagno dalla fonte di alimentazione estraendo la spina dalla presa di corrente. Non far funzionare la pompa se ci sono persone in acqua. Spegnerne l'interruttore principale della rete di alimentazione, prima di scollegare il cavo, se la spina di connessione o la presa di alimentazione sono bagnate. Non trasportare o sospendere il dispositivo tramite il cavo di alimentazione.

- Assicurarsi che la tensione indicata sulla targhetta del dispositivo coincida con la tensione di rete.
- Prima di collegare l'apparecchio alla rete di alimentazione, assicurarsi che il cavo di rete e il dispositivo non siano danneggiati in alcun modo.
- I cavi di alimentazione non devono essere sostituiti o riparati. Se danneggiati, tutto il prodotto deve essere sostituito.
- Il cavo di alimentazione del dispositivo deve formare un anello che punta verso il basso (Drip loop) per evitare che eventuali gocciolamenti lungo il cavo entrino nella presa di corrente (Fig. 3)
- Il dispositivo deve avere un interruttore automatico a corrente residua (RCD) con una corrente differenziale nominale di max. 30 mA collegata sul lato della linea. Consultare un elettricista qualificato.
- Non seppellire il cavo di rete nel terreno, seguire le istruzioni di installazione specificate nei regolamenti locali vigenti. Consultare un elettricista qualificato.
- Durante l'installazione, evitare di sollevare il dispositivo tramite il cavo di rete.
- Prima di mettere in servizio il dispositivo, assicurarsi che l'installazione sia stata eseguita correttamente.
- Installare il filtro almeno a 2 metri dal bordo dello stagno, assicurarsi che sia installato in modo tale che non possa cadere accidentalmente in acqua e che l'area di installazione del filtro non possa essere sommersa.

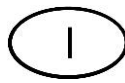

- Non usare o lasciare il dispositivo in aree in cui vi è pericolo di congelamento. In inverno, il dispositivo deve
- Essere rimosso, svuotato e conservato in modo protetto contro il gelo.
- Non lasciare che la pompa funzioni a secco (senza flusso di acqua).
- Non utilizzare l'apparecchio con liquidi corrosivi.
- La temperatura del liquido pompato non deve superare i 35 ° C (max.).
- **Filtro UV-C**
- **Attenzione!** Usare solo l'emettitore UV-C con l'alimentatore incluso fornito. Se c'è un difetto all'unità UV-C è necessario sostituire tutto l'emettitore.
- **Attenzione:** Questo dispositivo emette radiazioni UVC che possono danneggiare gli occhi e la pelle. Non guardare mai direttamente il tubo UV-C quando è acceso.
- **Attenzione:** non utilizzare la lampada al di fuori del dispositivo
- **Attenzione:** Questo dispositivo è composto in parte di vetro! Maneggiare con cura!
- La max. temperatura del liquido pompato non deve superare i 35 ° C.
- Non collegare il filtro alla rete idrica pubblica.
- Il filtro UV non è progettato per l'immersione in acqua. Se il dispositivo dovesse cadere accidentalmente in acqua, non tentare in nessun caso di tirarlo fuori dall'acqua, finché non si è staccata la spina della presa di corrente. Staccare la spina anche se si nota che l'esterno del dispositivo è bagnato.
- Per evitare un surriscaldamento della lampada, spegnerla se non vi è alcun flusso d'acqua.
- **Attenzione!** Interrompere temporaneamente il funzionamento della lampada UV-C mentre si eseguono trattamenti con prodotti aggiuntivi all'acqua o ai pesci dentro il laghetto.

Pompa da laghetto

- Assicurarsi che la tensione indicata sulla targhetta del dispositivo coincida con la tensione di rete.
- Installare la presa di collegamento ad almeno 2 m di distanza dal bordo del laghetto, in una zona protetta dall'acqua.
- Far funzionare la pompa a una profondità di immersione massima di 3 m!
- Staccare la spina di alimentazione prima di intervenire sulla pompa, fontana o stagno.
- **Attenzione!** Se ci sono danni ai cavi di alimentazione o all'alloggiamento del motore, la pompa è completamente inutilizzabile e deve essere smaltita. La riparazione non è possibile perché il cavo di alimentazione non può essere sostituito.
- Questa pompa è dotata di un magnete permanente, i suoi campi magnetici possono influenzare pacemaker cardiaci, interferire con i componenti elettrici / elettronici e di cancellare i dati su supporti dati.
- Le persone con pacemaker deve sempre mantenere una distanza di sicurezza di almeno 30 cm dalla pompa.

Capitolo 3.- Campi di applicazione e modalità di funzionamento

TAF 5000 UV 7 è un filtro compatto e facile da installare, appositamente progettato per pulire laghetti.

Questo filtro dispone di tre sistemi di filtrazione integrati

1 Filtro meccanico. Consiste in un filtro di grandi dimensioni che intrappola i solidi fornendo acqua pura e salutare per le piante e gli animali.

2 Filtro biologico. Consiste in bioballs a elevata porosità che forniscono le condizioni ideali per una densa popolazione di colonie batteriche, che a loro volta prevedono una cessione vantaggiosa di ammoniaca e nitrati.

3 Filtro UV-C. Si tratta di una lampada UV-C (protetta da un tubo di vetro al quarzo) che elimina la patina verde che si forma generalmente nel laghetto.

Il dispositivo è stato sviluppato per l'uso privato e non a fini industriali o commerciali.

Questo sistema filtrante viene utilizzato per sostenere l'equilibrio biologico del vostro laghetto mantenendolo pulito.

L'effetto e la funzionalità sono influenzate da varie condizioni operative. Fattori come molti pesci, alcune piante, forte esposizione alla luce solare diretta e un alto livello di detriti possono influenzare negativamente il funzionamento del filtro e ridurre significativamente il volume d'acqua che può essere efficacemente trattato.

Capitolo 4.- Installazione

Posizionate il filtro nel punto più adatto ad una distanza minima di 2 m dal bordo del laghetto.

Il filtro può essere interrato fino all'altezza dei ganci di chiusura.

L'uscita dell'acqua non deve essere posta ad un'altezza superiore ad 1 m rispetto alla superficie del laghetto.

Capitolo 5.- Montaggio

Il filtro è fornito con gli accessori necessari per la messa in servizio.

Collegare i tubi di ingresso e di scarico mediante i raccordi in dotazione.

Il filtro è pronto per l'uso. Accendete la pompa e la lampada UV-C collegando le rispettive spine alle prese di rete.

Si consiglia di far funzionare il filtro in modo continuo (24 ore al giorno) nel periodo tra marzo e ottobre.

Nota: la filtrazione biologica raggiunge la piena efficienza in 5-6 settimane. È possibile accelerare il processo aggiungendo batteri specifici acquistabili in negozi specializzati.

Attenzione: il sistema di filtrazione deve essere controllato ad intervalli regolari!

I detriti nel laghetto (erba, foglie, ecc.) possono intasare rapidamente il filtro. Selezionate gli intervalli di pulizia in base al tipo e alle condizioni del laghetto.

Disattivare temporaneamente la lampada UV-C se si utilizzano prodotti per il trattamento delle acque o dei pesci.

Se si desidera utilizzare una pompa con caratteristiche superiori a quelle indicate si consiglia di utilizzare una valvola a due vie per ridurre la portata.

Cura e manutenzione

Avvertenza: non eseguire interventi di manutenzione sul prodotto senza prima averlo scollegato dalla rete elettrica.

Attenzione: il cavo di alimentazione non può essere sostituito. Se il cavo è danneggiato sostituire l'intero emettitore UV-C e smaltire correttamente il particolare.

Pulizia del filtro

Gli intervalli di pulizia dipendono dal grado di contaminazione del laghetto.

Se il getto d'acqua è ridotto, pulire sia il filtro che la pompa.

- Spegnerne la pompa
- Spegnerne il filtro e sollevare il coperchio.
- Lavare l'interno del contenitore.
- Pulire le spugne e bioballs in una padella con l'acqua del laghetto. Non usare acqua di rubinetto.
- Sostituire spugne o bioballs se sono danneggiati.
- Non usare solventi e detersivi di nessun genere per la pulizia del filtro e materiale filtrante.

Pulizia della lampada UV-C

Se si nota una anomala crescita di alghe controllare la lampada UV-C.

La lampada UV-C ha un limitato periodo di efficacia (circa 4.000 ore) e deve essere sostituito al più tardi dopo una sola stagione. Lampade di ricambio sono disponibili presso negozi specializzati.

Se il filtro è stato spento per un lungo periodo di tempo, verificare che la provetta di vetro al quarzo che racchiude il tubo UV-C sia pulita.

Dopo lungo tempo può essere talvolta necessario sostituire le guarnizioni di tenuta, in particolare quelle della lampada UV-C.

- Scollegare l'emettitore UVC dalla rete elettrica in modo che non si accenda involontariamente.
- Osservare le misure di sicurezza
- Aprire l'emettitore UVC svitando la ghiera ed estrarre la provetta.
- Pulire la provetta di quarzo e, se necessario, rimuovere tutti i calcare con un solvente adatto. Sciacquare accuratamente prima dell'installazione.
- Controllare che il vetro al quarzo non sia danneggiato.

Sostituzione della lampada UV-C

Attenzione! Non toccare i tubi UV-C (2) direttamente con la mano, indossare guanti di cotone!

Non gettare lampade UV-C rotte o esaurite nei rifiuti domestici. Consultare la società di smaltimento locale.

Non utilizzare utensili taglienti. Provette di vetro al quarzo danneggiate e o-ring difettosi devono necessariamente essere sostituiti.

1 Rimuovere la provetta di vetro al quarzo dal corpo lampada. Rimuovere con cura e sostituire la vecchia lampada UV-C con una nuova. Assicurarsi che tutte le parti della lampada UV-C siano asciutte.

2 Assicurarsi che gli o-ring non siano danneggiati. Se necessario lubrificare con vaselina l'o-ring.

3 Riposizionare la provetta all'interno del corpo lampada facendo combaciare le tacche di riferimento, avvitare la ghiera fino in fondo facendo combaciare la tacca di riferimento.

4 Accendere la lampada per verificare la funzionalità. La trasmissione della luce dovrebbe essere evidente.

Pulizia della pompa

Si consiglia una manutenzione regolare, o almeno quando il getto d'acqua o l'altezza della fontana diminuiscono.

- Prima della manutenzione, spegnere l'alimentazione.
- Assicurarsi che il prefiltro della pompa non sia ostruito da foglie e sporcizia, se necessario pulirlo.
- Ruotare il coperchio, un quarto di giro in senso antiorario. Quindi estrarre il rotore dal corpo motore.

Assicurarsi che l'o-ring si trovi nel vano previsto. Pulire il rotore e l'alloggiamento del motore con acqua di rubinetto per eliminare le incrostazioni. Controllare l'usura tenendo l'albero e facendo ruotare il rotore: la rotazione deve essere regolare. Assemblare i vari componenti in ordine inverso.

La pompa deve essere conservata al termine della stagione, come descritto in questa sezione, in luogo pulito ed asciutto.

Manutenzione invernale

- Proteggete il vostro filtro a pressione dal gelo!
- Se c'è pericolo di gelo, togliere la pompa dal vostro laghetto da giardino.
- Pulire completamente la pompa, come specificato nelle istruzioni.
- Conservare la pompa durante l'inverno in un luogo al riparo dal gelo.

Capitolo 6.- Garanzia:

Questo macchinario è stato realizzato e controllato con i metodi più moderni. Il venditore garantisce materiali perfetti e rifiniture senza difetti secondo le disposizioni di legge dei Paesi in cui il macchinario è stato acquistato.

Il periodo di garanzia inizia con la data d'acquisto alle seguenti condizioni:

Entro il periodo di garanzia ogni difetto da ricondursi ad imperfezioni di materiali o di produzione viene eliminato gratuitamente. Si prega di comunicare i reclami al momento dell'accertamento.

Il diritto di garanzia si annulla al momento di interventi sul macchinario da parte del cliente o di terzi. Danni causati da un uso scorretto, da un posizionamento o custodia inadatti da attacchi o installazioni impropri, da interventi violenti o da altri fattori influenti esterni non sono coperti dalle nostre prestazioni di garanzia.

Le parti soggette ad usura, come ad es. il rotore (girante), i materiali dei filtri e le lampadine sono escluse dalla garanzia.

Tutti i componenti vengono prodotti con grande cura utilizzando materiali di alta qualità e sono concepiti per una lunga durata nel tempo. L'usura dipende comunque dal modo e intensità di utilizzo e dalla frequenza di manutenzione.

L'osservanza delle indicazioni di installazione e manutenzione di queste istruzioni d'uso contribuiscono considerevolmente ad una lunga durata nel tempo delle parti soggette ad usura.

Ci riserviamo, in caso di reclami, di riparare o sostituire i componenti o di sostituire il macchinario. I componenti sostituiti diventano di nostra proprietà.

I diritti di risarcimento di danni sono esclusi finché questi non sono da attribuire ad intenzioni o evidente negligenza del produttore.

Ulteriori ricorsi di garanzia non vengono contemplati. Il diritto di garanzia è da dimostrare presentando la ricevuta di acquisto. Questa conferma di garanzia è valida nel paese di acquisto del macchinario.

Indicazioni particolari:

1. Se il macchinario non dovesse più funzionare bene, controllare per prima cosa se la causa è da attribuire ad un uso scorretto e non ad un difetto del macchinario.
2. In caso che il macchinario difettoso debba essere portato o spedito in riparazione allegare quanto segue:
 - ricevuta di acquisto
 - descrizione del guasto riscontrato (una descrizione il più precisa possibile facilita una veloce riparazione).
3. Prima di portare o spedire il macchinario in riparazione, si prega di smontare i componenti aggiunti che non appartengono alla situazione originale dello stesso. Non si risponde di eventuale mancata restituzione di tali componenti al momento della riconsegna del macchinario.

Capitolo 7.- Ordinazione di pezzi di ricambio

Il modo più facile, veloce ed economico per ordinare pezzi di ricambio è attraverso internet. Il nostro sito www.tip-pumpen.de dispone di un comodo shop per i pezzi di ricambio che rende possibile l'ordine solo con poche cliccate. Vi vengono inoltre pubblicate vaste informazioni e consigli preziosi riguardo i nostri prodotti e accessori, vi si presentano i nuovi macchinari, tendenze ed innovazioni nell'ambito delle tecniche di pompaggio.

Capitolo 8.- Assistenza

In caso di ricorso di garanzia o di guasti, si prega di rivolgersi al rivenditore.

Le istruzioni per l'uso attuali possono essere richieste, se necessario, in formato PDF, inviando un'e-mail a: service@tip-pumpen.de.

Capitolo 9.- CARATTERISTICHE TECNICHE:

Modello	TAF 5000 UV 7
Tensione / frequenza primario (ingresso) della pompa	230 – 240 V~ / 50 Hz
Pompa di alimentazione	20 W
Portata max. (Qmax)	1.200 l/h
Consegna altitudine	2 m
Profondità d'immersione max.	3 m
Pompa protezione	IP68
Tensione tubo / frequenza UV-C	230 V~ / 50 Hz
Potenza assorbita UV-C	13 W
UV-C di tipo tubi qualità / performance	7 W / G23
Pressione di esercizio max. (pmax)	0,2 bar
Emettitori di protezione UV-C	IPX4
Emettitori lunghezza cavi UV-C	5 m
Temperatura massima del liquido pompato (Tmax)	35° C
Min. temperatura del liquido pompato	5° C
Per laghetti fino	5.000 l
Peso (netto / lordo)	~ 4,9 kg
Filtro montato dimensioni (L x P x A)	43 x 30 x 37 cm
Ingresso filtro	Ø 20 mm
Uscita del filtro	Ø 50 mm
Numero articolo	30282



Solo per Paesi appartenenti all' Unione Europea:

Non gettare gli apparecchi elettrici tra i rifiuti domestici!
 Conformemente alla Direttiva Europea 2012/19/EU (sui rifiuti di apparecchiature elettriche ed elettroniche) e all'attuazione del recepimento delle stessa nel diritto nazionale, gli apparecchi elettrici usati devono essere raccolti separatamente e reimpiegati in modo ecologicamente corretto. Per ulteriori informazioni rivolgersi all'azienda di smaltimento locale.



Lea atentamente las siguientes instrucciones antes de poner en funcionamiento el aparato. !
Conserve las siguientes instrucciones para futuras consultas. !
Lea las instrucciones de mantenimiento antes de abrir el aparato. !

Capítulo 1.- Generales

Este dispositivo es un filtro utilizado, por la función integrada de la lámpara UV-C, como esterilizador en agua dulce para lagos ornamentales al aire libre. Este dispositivo solo puede utilizarse para la finalidad para la que ha sido proyectado. En caso de utilizarlo con cualquier otro fin, la garantía es nula.

Capítulo 2.-Instrucciones generales de seguridad

No se autoriza el uso de este aparato a aquellas personas que no estén familiarizadas con el contenido de estas instrucciones de uso.

Se prohíbe a los niños el empleo de la bomba. La bomba puede ser utilizada por personas con capacidades físicas, mentales o sensoriales disminuidas o con falta de experiencia y/o conocimientos bajo supervisión o tras haber sido instruidos con antelación sobre la utilización segura del aparato y haber entendido los peligros resultantes de su uso. No se autoriza que los niños jueguen con el aparato. Se debe alejar a los niños tanto del aparato como del cable de conexión.

No se autoriza el uso de la bomba si hay personas dentro del agua.

La bomba deberá dotarse de un interruptor diferencial (interruptor/disyuntor RCD) con una corriente residual nominal menor de 30 mA.

El conductor de conexión de red no se puede reemplazar en este aparato. En caso de daños, aproveche el cable del aparato.

Desconecte el aparato de la alimentación eléctrica y deje que se enfríe antes de realizar la limpieza, el mantenimiento y el almacenamiento.

Se ruega leer atentamente las presentes instrucciones y familiarizarse con los elementos de mando y el uso correcto de este producto. Declinamos toda responsabilidad en caso de daños causados como consecuencia del incumplimiento de las instrucciones y de las disposiciones de las presentes instrucciones de uso. Posibles daños causados como consecuencia del incumplimiento de las instrucciones y de las normas del presente manual de uso no están cubiertos por la garantía. Conserve las instrucciones en un lugar seguro y accesible, junto al dispositivo, por si fueran necesarias.

Peligro de lesiones o de daños materiales si no se respetan estas instrucciones.

Peligro de descarga eléctrica que puede causar lesiones o daños materiales si no se respetan estas instrucciones.

Además de las normas de seguridad básicas, respete las siguientes instrucciones para evitar accidentes:

- **ATENCIÓN:** antes de realizar cualquier operación de instalación o mantenimiento, desconecte los dispositivos eléctricos sumergidos en el estanque de la fuente de alimentación extrayendo la clavija del enchufe. No ponga en funcionamiento la bomba si hay personas en el agua. Apague el interruptor principal de la red de alimentación, antes de desconectar el cable, si la clavija de conexión o la toma de alimentación están mojadas. No transporte ni cuelgue el dispositivo mediante el cable de alimentación.
- Asegúrese de que la tensión indicada en la placa del dispositivo coincida con la tensión de red.
- Antes de conectar el aparato a la red de alimentación, asegúrese de que el cable de red y el dispositivo no estén dañados.
- Los cables de alimentación no deben sustituirse ni repararse. Si están dañados, debe sustituirse todo el producto.
- El cable de alimentación del dispositivo debe formar un anillo que mira hacia abajo (Drip loop) para evitar que posibles goteos por el cable entren en la toma de corriente (Fig. 3)
- El dispositivo debe tener un interruptor automático de corriente residual (RCD) con una corriente diferencial nominal de máx. 30 mA conectada en el lado de la línea. Consulte a un electricista cualificado.
- No entierre el cable de red en el terreno, siga las instrucciones de instalación especificadas en las normativas locales vigentes. Consulte a un electricista cualificado.
- Durante la instalación, evite levantar el dispositivo mediante el cable de red.
- Antes de poner en servicio el dispositivo, asegúrese de que la instalación sea correcta.

- Instale el filtro a al menos 2 metros del borde del estanque, asegúrese de que esté instalado de modo tal que no pueda caer accidentalmente en el agua y que el área de instalación del filtro no pueda sumergirse.
- No use ni deje el dispositivo en zonas en las que existe peligro de congelación. En invierno, el dispositivo debe retirarse, vaciarse y conservarse de modo protegido de la helada.
- No deje que la bomba funcione en seco (sin flujo de agua).
- No utilice el aparato con líquidos corrosivos.
- La temperatura del líquido bombeado no debe superar los 35 ° C (máx.).

Filtro UV-C

- **¡Atención!** Use solo el emisor UV-C con el alimentador incluido. Si hay un fallo en el aparato UV-C, es necesario sustituir todo el emisor.
- **Atención:** este dispositivo emite radiaciones UVC que pueden dañar los ojos y la piel. Nunca mire directamente al tubo UV-C cuando está encendido.
- **Atención:** no utilice la lámpara fuera del dispositivo
- **Atención:** este dispositivo se compone parcialmente de vidrio. ¡Manéjelo con cuidado!
- La temperatura máxima del líquido bombeado no debe superar los 35° C.
- No conecte el filtro a la red hídrica pública.
- El filtro UV no está proyectado para la inmersión en agua. Si el dispositivo se cae accidentalmente en el agua, no intente en ningún caso sacarlo fuera del agua, mientras no se haya desenchufado la clavija de la toma de corriente. Desenchufe la clavija aunque se advierta que el exterior del dispositivo está mojado.
- Para evitar un recalentamiento de la lámpara, apáguela si no hay ningún flujo de agua.
- **¡Atención!** Interrumpa temporalmente el funcionamiento de la lámpara UV-C mientras se realizan tratamientos con productos añadidos al agua o a los peces dentro del lago.

Bomba de lago

- Asegúrese de que la tensión indicada en la placa del dispositivo coincida con la tensión de red.
- Instale la toma de conexión a al menos 2 m de distancia del borde del lago, en una zona protegida del agua.
- La bomba debe funcionar a una profundidad de inmersión máxima de 3 metros.
- Desenchufe la clavija de alimentación antes de intervenir en la bomba, fuente o estanque.
- ¡Atención! Si están dañados los cables de alimentación o el alojamiento del motor, la bomba es completamente inutilizable y debe eliminarse. No es posible la reparación porque el cable de alimentación no puede sustituirse.
- Esta bomba está dotada de un imán permanente, sus campos magnéticos pueden influir en marcapasos, interferir con los componentes eléctricos / electrónicos y borrar datos en soportes de datos.
- Las personas con marcapasos deben mantener siempre una distancia de seguridad mínima de 30 cm de la bomba.

Capítulo 3.- Campos de aplicación y modalidad de funcionamiento

TAF 5000 UV 7 es un filtro compacto y fácil de instalar, proyectado precisamente para limpiar lagos.

Este filtro dispone de tres sistemas de filtración integrados

1 Filtro mecánico. Consiste en un filtro de grandes dimensiones que retiene los sólidos suministrando agua pura y cristalina para las plantas y los animales.

2 Filtro biológico. Consiste en bioballs de elevada porosidad que crean las condiciones ideales para una densa población de colonias bacterianas, que a su vez prevén una cesión ventajosa de amoníaco y nitritos.

3 Filtro UV-C. Se trata de una lámpara UV-C (protegida por un tubo de vidrio al cuarzo) que elimina la capa verde que suele formarse en el lago.

El dispositivo ha sido desarrollado para el uso privado y no con fines industriales y comerciales.

Este sistema de filtración se utiliza para mantener el equilibrio biológico de su lago, manteniéndolo limpio.

El efecto y la funcionalidad se ven influidos por varias condiciones operativas. Factores como muchos peces, algunas plantas, gran exposición a la luz solar directa y un alto nivel de detritos pueden influir negativamente en el funcionamiento del filtro y reducir significativamente el volumen de agua que puede tratarse de forma eficaz.

Capítulo 4.- Instalación

Posicione el filtro en el punto más adecuado, a una distancia mínima de 2 m del borde del lago.

El filtro puede enterrarse hasta la altura de los ganchos de cierre.

La salida del agua no debe ponerse a una altura superior a 1 m respecto a la superficie del lago.

Capítulo 5.- Montaje

El filtro se suministra con los accesorios necesarios para la puesta en servicio.

Conecte los tubos de entrada y de descarga mediante los racores proporcionados.

El filtro está listo para el uso. Encienda la bomba y la lámpara UV-C conectando las respectivas clavijas a los enchufes.

Se aconseja el funcionamiento continuo del filtro (24 horas al día) en el período entre marzo y octubre.

Nota: la filtración biológica alcanza la plena eficiencia en 5-6 semanas. Es posible acelerar el proceso añadiendo bacterias específicas que pueden adquirirse en tiendas especializadas.

Atención: ¡el sistema de filtración debe controlarse regularmente!

Los detritos del lago (hierba, hojas, etc.) pueden obstruir rápidamente el filtro. Seleccione los intervalos de limpieza según el tipo y las condiciones del lago.

Desactive temporalmente la lámpara UV-C si se utilizan productos para el tratamiento del agua o de los peces.

Si se desea utilizar una bomba con características superiores a las indicadas, se aconseja utilizar una válvula de dos vías para reducir el caudal.

Cuidado y mantenimiento

Advertencia: no realice intervenciones de mantenimiento en el producto sin haberlo desconectado primero de la red eléctrica.

Atención: el cable de alimentación no puede sustituirse. Si el cable está dañado, sustituya todo el emisor UV-C y elimine correctamente el elemento.

Limpieza del filtro

Los intervalos de limpieza dependen del grado de contaminación del lago.

Si el chorro de agua es reducido, limpie tanto el filtro como la bomba.

- Apague la bomba
- Apague el filtro y levante la tapa.
- Lave el interior del contenedor.
- Limpie las esponjas y bioballs en un recipiente con agua del lago. No use agua del grifo.
- Sustituya las esponjas o bioballs si están dañadas.
- No use disolventes ni detergentes de ningún tipo para limpiar el filtro y material filtrante.

Limpieza de la lámpara UV-C

Si se advierte una proliferación de algas anómala examine la lámpara UV-C.

La lámpara UV-C tiene un período limitado de eficacia (unas 4000 horas) y debe sustituirse como muy tarde tras una sola estación. Puede encontrar lámparas de recambio en tiendas especializadas.

Si el filtro ha permanecido apagado durante un largo período de tiempo, compruebe que la probeta de vidrio al cuarzo que encierra el tubo UV-C esté limpia.

Después de un tiempo prolongado, tal vez sea necesario sustituir las juntas de estanqueidad, en concreto las de la lámpara UV-C.

1. Desconecte el emisor UVC de la red eléctrica de modo que no se encienda involuntariamente.
2. Cumpla las medidas de seguridad
3. Abra el emisor UVC desatornillando la abrazadera y extraiga la probeta.
4. Limpie la probeta de cuarzo y, si es necesario, retire la cal con un disolvente adecuado. Enjuague bien antes de la instalación.
5. Compruebe que el vidrio al cuarzo no esté dañado.

Sustitución de la lámpara UV-C

¡Atención! No toque los tubos UV-C (2) directamente con la mano, utilice guantes de algodón.

No tire lámparas UV-C rotas o fundidas en los residuos domésticos. Consulte a la empresa local de recogida de residuos.

No utilice utensilios cortantes. Las probetas de cuarzo dañadas y las juntas tóricas defectuosas deben sustituirse obligatoriamente.

1 Quite la probeta de vidrio al cuarzo del portalámpara. Quitela con cuidado y sustituya la lámpara UV-C vieja por una nueva. Compruebe que todas las partes de la lámpara UV-C estén secas.

2 Compruebe que las juntas tóricas no estén dañadas. Si es necesario, lubrique con vaselina la junta tórica.

3 Vuelva a colocar la probeta en el interior del portalámpara haciendo que coincidan las muescas de referencia, atornille la abrazadera hasta el fondo haciendo que coincida la muesca de referencia.

4 Encienda la lámpara para comprobar que funciona. La transmisión de la luz debería ser evidente.

Limpieza de la bomba

Se aconseja un mantenimiento regular, o al menos cuando el chorro de agua o la altura de la fuente disminuyen.

- Antes del mantenimiento, apague la alimentación.
- Compruebe que el prefiltro de la bomba no esté obstruido por hojas ni suciedad, si es necesario límpielo.
- Gire la tapa, un cuarto de giro en sentido contrario a las agujas del reloj. Luego extraiga el rotor del cuerpo del motor.

Compruebe que la junta tórica se encuentre en el alojamiento previsto. Limpie el rotor y el alojamiento del motor con agua del grifo para eliminar las incrustaciones. Compruebe el desgaste sujetando el árbol y haciendo girar el rotor: la rotación debe ser regular. Ensamble los diversos componentes en orden inverso.

La bomba debe conservarse al final de temporada, como se describe en esta sección, en un lugar limpio y seco.

Mantenimiento en invierno

Proteja el filtro a presión de las heladas.

Si existe peligro de helada, retire la bomba del lago del jardín.

Limpie bien la bomba, como se especifica en las instrucciones.

Conserve la bomba durante el invierno en un lugar protegido de la helada.

Capítulo 6.- GARANTÍA:

Este dispositivo ha sido producido y controlado según los métodos más modernos. El vendedor garantiza material y producción correctos según las normas legales del país en el cual ha sido adquirido el dispositivo. La garantía empieza con el día de la compra a base de las siguientes condiciones:

Defectos y faltas derivadas en el material y de producción serán reparados gratuitamente durante el período de la garantía. Toda clase de reclamación debe formularse inmediatamente tras la constatación.

El derecho de garantía decae en caso de intervenciones por parte del cliente o de terceros. Daños causados por el trato o manejo inadecuado o por mal montaje o almacenamiento, o por conexión o instalación inadecuadas así como por fuerza mayor o por efectos exteriores no están cubiertos por la garantía. Las piezas sometidas a un fuerte desgaste, como el rotor (rueda giratoria), material filtrante y equipo de iluminación quedan excluidas de la Garantía.

Todos los componentes son producidos con el máximo cuidado y están diseñados para una larga duración de función. El desgaste sin embargo está sujetado al tipo de uso y a la intensidad del uso de este y a los intervalos de mantenimiento. El cumplimiento de las instrucciones de instalación y mantenimiento en este manual de instrucciones son decisivos para garantizar una larga duración de función de las piezas consumibles.

En caso de reclamación de piezas defectuosas nos reservamos el derecho de sustitución o reparación del dispositivo. Las piezas de repuesto pasarán a nuestra propiedad.

Los derechos a indemnización por daños y perjuicios están excluidos a menos que estos sean producidos por falta deliberada o grave negligencia del fabricante.

En la garantía no se incluyen otros derechos que los mencionados. El derecho de garantía debe ser justificado por el cliente mediante el comprobante de pago. El derecho de garantía es válida en el país en el cual ha sido adquirido el dispositivo.

Indicaciones especiales:

1. En caso de que su dispositivo no funcione correctamente, controle primero si existe una falta por manejo erróneo o debido a otra causa que no resulte de un defecto del dispositivo.
2. En caso de devolución del dispositivo averiado, por favor adjunte la siguiente documentación
 - a. comprobante de pago.
 - b. descripción del defecto (una descripción detallada facilita una rápida reparación).
3. Antes que efectue el envío del dispositivo defecto, quite por favor todos los accesorios añadidos que no corresponden con el estado original del dispositivo. A la hora de la devolución el fabricante no asume la responsabilidad en caso de la posible pérdida de estos accesorios añadidos.

Capítulo 7.- Pedido de piezas de repuesto

La manera más simple, económica y rápida para pedir piezas de repuesto es por internet. Nuestra página web www.tip-pumpen.de dispone de un mercado virtual extenso de piezas de repuesto que hace posible un pedido mediante de pocos clics. Más allá de esto, publicamos allí informaciones amplias y valiosas recomendaciones de nuestros productos y accesorios, presentamos nuevos dispositivos y actuales tendencias e innovaciones en el ámbito de la técnica de bombeo.

Capítulo 8.- Servicio

En caso de averías o derechos de garantía diríjase por favor a su depósito de venta.

En caso necesario, puede pedir por correo electrónico un manual del operador actualizado en pdf a: service@tip-pumpen.de.

Capítulo 9.- CARACTERÍSTICAS TÉCNICAS:

Modelo	TAF 5000 UV 7
Tensión / frecuencia primaria (de entrada) de la bomba	230 – 240 V~ / 50 Hz
Bomba de alimentación	55 W
Caudal max.	1.200 l/h
Altura elevación	2 m
Profundidad de inmersión máx.	3 m
Bomba de protección	IP68
Tensión / frecuencia de los tubos de tensión UV-C	230 V~ / 50 Hz
Potencia absorbida UV-C	13 W
UV-C tipo de tubo / calidad	7 W / G 23
Trabajo máx. Presión.	0,2 bar
Protección UV-C emisores	IPX4
Longitud del cable emisores UV-C	5 m
La temperatura máxima del líquido bombeado	35° C
Min. Temperatura del líquido bombeado	2° C
Para estanques de hasta	5.000 l
Peso (net / bruto)	~ 4,9 kg
Filtrar montada dimensiones (W x D x H)	43 x 30 x 37 cm
filtro de entrada	Ø 20 mm
Salida del filtro	Ø 50 mm
Número de artículo	30282

**Sólo para países de la Unión Europea.**

No deseche los equipos eléctricos en la basura doméstica.

De acuerdo a la Directiva Europea 2012/19/EU sobre residuos de aparatos eléctricos y electrónicos y la incorporación a la legislación nacional los aparatos eléctricos se tienen que coleccionar por separado y entregar a un centro de reutilización respetuosa con el medio ambiente. Si tiene preguntas diríjase a la empresa de abastecimiento de su región.



Olvassa el figyelmesen a következő utasításokat, mielőtt működésbe hozná a gépezetet! Őrizze meg a következő utasításokat további felhasználás végett.

1.Fej.- Termékleírás

A TAF 5000 UV 7 egy kompakt és teljes szűrőberendezés, amely a kerti tavak tisztítására volt tervezve. A kis méreteinek köszönhetően könnyen elhelyezhető a kertben, és egyszerűek a gép karbantartási műveletei is. Ezáltal mindig tiszta és zavartalan víz lehet a tavában.



2. Fej.-Biztonsági intézkedések

A jelen használati útmutató tartalmát nem ismerő személyek ezt a készüléket nem használhatják.

Gyermekek nem használhatják a szivattyút. A szivattyút korlátozott fizikai, érzékelési vagy szellemi tulajdonságokkal rendelkező személyek, illetve csekély tapasztalattal és/vagy tudással rendelkező személyek is használhatják, ha valaki felügyeli őket, vagy a készülék biztonságos használatára és az ebből fakadó veszélyekre vonatkozó útmutatásokat kapnak. Gyermekek ne játsszanak a készülékkel. Tartsa gyermekektől távol a készüléket és csatlakozóvezetékét.

A szivattyú nem használható, ha emberek tartózkodnak a vízben.

A szivattyúnak rendelkeznie kell egy maximum 30 mA névleges áramerősségű hibaáram-védőkapcsolóval (RCD/FI-kapcsoló).

A készülék hálózati csatlakozóvezetékét nem lehet lecserélni. A vezeték sérülése esetén selejtezze le a készüléket.

- Ellenőrizze, hogy a termék címkéjén jelzett feszültség megfelel-e a hálózati feszültségnek. Csak azután hozza működésbe a gépezetet, miután helyesen beszerelte. Ezen gép elektromos biztonsága kizárólagosan akkor garantált, ha azt helyesen csatlakoztattuk egy jól működő földeléses hálózatra.
- Mielőtt hálózatra csatlakoztatná a gépezetet, ellenőrizze, hogy a kábelek ne legyenek hibásak vagy sérültek.
- Az áramkábeleket nem lehet kicserélni vagy megjavítani. Amennyiben hibát észlel rajtuk, az egész gépezetet helyettesítenie kell.
- FIGYELEM: Mielőtt bármilyen karbantartási műveletet végezne a vízben, minden alámerült elektronikai gép áramellátását szakítsa meg. Amennyiben a villásdugó vagy az elektromos csatlakozóaljzat nedves lenne, kapcsolja ki az általános biztosítékot, mielőtt kihúzná az áramkábelt.
- Ha a téli időszak alatt nem használja a gépezetet, akkor – a fagyást elkerülendő – tárolja azt száraz helyen.
- Az égő túlmelegedésének elkerülése végett kapcsolja ki a lámpát, amikor a szűrőben nincs vízfolyás.
- Nagyon fontos, hogy a terméket egy differenciális biztosíték (szivárgó-áramvédelem) védje, amely áramértéke ne haladja meg a 30 mA-t.
- Ne használja a gyártási céloktól eltérő módon a gépezetet.
- Kívánatos, hogy ne használjon hosszabbítókat. Amennyiben ez mégis szükséges lenne, győződjön meg arról, hogy a csatlakozás vízálló, és hogy a kábel alkalmas a nyitott környezetbeli használatra, valamint legalább ugyanolyan jellegzetességgel bír (szigetelés és vágási felület), mint a gépezet áramellátási kábele.
- A villásdugó és a csatlakozóaljzat véletlenszerű megnedvedésének elkerülése érdekében képezzen egy hurkot a villásdugó alatt (lásd a „Drip Loop” ábrát).
- A gép beszerelése és karbantartása alatt ne emelje azt fel az áramkábelnél fogva.
- A termék nem használható maró vagy csiszoló folyadékokkal.
- A terméket soha ne használja víz nélkül, különben az UV alkatrészek megkárosulhatnak.
- A termék 35 °C-nál alacsonyabb hőmérsékletű folyadékok használatára alkalmas.
- Soha ne nézzen egy égő UV kisugárzású lámpába.
- Őrizze meg ezen használati utasításokat minden további felhasználás érdekében.
- Gyerekektől és mozgássérültektől, érzőszerv-károsultaktól vagy elmebetegtektől távol tartandó.
- A termék üveget tartalmaz: bánjon figyelmesen vele.
- Maximális nyomás 0,2 bar.



3.Fej.- Beszerelés

A szűrőt a használathoz szükséges összes alkatrészszel együtt forgalmazzuk.

Rögzítse a tartályt a legmegfelelőbb helyre, és legyen figyelemmel arra, hogy a kifolyócsó maga a tó irányába nézzen.

FIGYELEM: a szűrőnek mindig a tó vízszintje fölött kell elhelyezkednie.

FIGYELEM: a szűrőnek mindig vízszintesen kell elhelyezkednie ahhoz, hogy a szabálytalan kiöntéseket elkerülje. Bontsa ki a légmentes zacskót, és helyezze el a szivacsokat a három résbe, a biolabdák fölé (a szivacsok visszanyerik eredeti méretüket némi idő után).

Kösse a pumpát az UV lámpához a szolgáltatott cső és csatlakozódarabok segítségével.

Miután az előszűrőt felszerelte, merítse alá a pumpát odafigyelve, hogy a szívórész a tófenéktől távol maradjon.

Dugja be a villásdugót a konnektorba, és kapcsolja be a lámpát a szűrő elindításához.

FIGYELEM: ideiglenesen szakítsa meg a sterilizáló UV használatát, amikor a víz és/vagy a halak kezelésére megfelelő termékeket alkalmaz.



4. Fej.- Karbantartás

Amikor a víz minősége megromlik, a hozama jelentősen csökken, vagy a szűrőből kiömlik a víz, akkor a következő műveletek legalább egyikét el kell végezni.

VÉSZHELYZET: húzza ki az áramhálózatból a gépezetet, mielőtt bármilyen karbantartást vinne véghez vízben vagy vízen kívül.

- Ellenőrizze, hogy a szivattyú előszűrője nincs-e eldugaszolva a lerakódásoktól (levelek, ágak, stb.).
- Vegye le a forgó fedőt, és tisztítsa meg a rotort és annak helyét. Amennyiben a rotor elkopott vagy eltörött, cserélje ki.
- Ellenőrizze, hogy a kimeneti cső ne legyen eldugaszolva.
- **FIGYELEM:** az UV-C lámpát minden 4000 óra használat után (kb. évente egyszer) ki kell cserélni.
- Ellenőrizze, hogy az UV-C lámpa helyesen működik-e. Ha nem, cserélje ki.
- **VÉSZHELYZET:** soha ne nézzen egyenesen bele egy égő UV kisugárzású lámpába. A szemre és a bőrre veszélyes hatással lehet.
- Szakítsa meg az áramellátást, csavarja ki a tartócsavart, és vegye ki a lámpát.
- Cserélje ki az égőt.
- Vegye ki a belső kémcsövet, hogy leellenőrizze tisztasági állapotát. Ne használjon kémiai anyagokat az üveg tisztítására.

FIGYELEM: a kémcső és a tartó egyetlen testet alkotnak. Ne próbálja szétszedni őket.

- Szerelje össze a részeket, odafigyelve, hogy a kémcsőtartó o-ringje helyesen legyen visszarakva, és alaposan csavarja vissza az anyacsavart: a biztonsági kapcsoló különben nem engedélyezi a lámpa bekapcsolását.
- Vegye le a fedelet.
- Mossa át a szivacsokat folyóvízben, vagy cserélje őket ki, ha el vannak használódva.
- A biolabdákat csak folyóvízzel mossa le, kémiai termékek használata nélkül, hogy ne sértse meg a baktériumflórát.
- Öblítse ki a tartályt az alapterakódásoktól, és ellenőrizze, hogy nincsenek-e eldugult lyukak a lefolyón.

A karbantartási műveletek végén szerelje vissza az összes alkatrészt.

5. Fej.- Garancia

Ezt a berendezést a legmodernebb módszerek szerint gyártottuk és ellenőriztük. Az értékesítő garanciát nyújt a kifogástalan anyagra és hibamentes elkészítésre a mindenkori ország törvényes előírásai szerint, amelyben a berendezést vásárolják. A garancia ideje a vásárlás napjától kezdődik az alábbi feltételek szerint:

A garancia ideje alatt minden olyan hibát a költségek térítése nélkül megszüntetünk, amely anyag- vagy gyártási hibára visszavezethető. A reklamációkat közvetlenül annak megállapítása után jelenteni kell.

A garanciaigény a vevő vagy harmadik személy általi beavatkozás esetén megszűnik. Azok a károk, amelyeket szakszerűtlen bánásmód és kezelés, helytelen felállítás vagy tárolás, szakszerűtlen csatlakoztatás vagy telepítés vagy vis major vagy egyéb külső befolyás okozott, nem esnek a garanciális teljesítés alá.

A garancia nem vonatkozik a kopásnak kitett alkatrészekre, mint amilyen az UV-lámpa és a szűrőbetét.

Minden alkatrészt a legnagyobb gondossággal és nagy értékű anyagok felhasználásával gyártunk, és hosszú élettartamra vannak tervezve. A kopás azonban függ a használat jellegétől, annak intenzitásától és a karbantartási időközöktől. Ebben a használati utasításban található telepítési és karbantartási útmutatók betartása ezért döntően hozzájárul a kopó alkatrészek élettartamához.

Reklamációk esetén fenntartjuk a jogot a hibás részek javítására, pótlására vagy a berendezés cseréjére. A kicserélt alkatrészek a mi tulajdonunkba kerülnek. Kártérítési igények ki vannak zárva, amennyiben a károkat szándékosan okoztak vagy a gyártó súlyos gondatlanságából fakadnak.

További igények a garancia alapján nem állnak fenn. A vásárlónak a garancia igényét a vásárlást bizonyító nyugta bemutatásával kell igazolnia. A garancia igényt abban az országban lehet érvényesíteni, ahol a berendezést megvásárolták.

Különleges útmutatások:

- Ha az Ön berendezése már nem működik jól, először azt vizsgálja meg, hogy kezelési hiba történt-e vagy olyan ok áll fenn, amely nem vezethető vissza a berendezés meghibásodására.
- Amennyiben meghibásodott berendezését javítani hozza vagy beküldi, mindenképp mellékelje az alábbi dokumentumokat:
 - Nyugta a vásárlásról
 - A fellépett hiba leírása (egy lehetőleg pontos leírás megkönnyíti a jó ütemű javítást).
- Mielőtt meghibásodott berendezését javítani hozná vagy küldené, távolítson el, kérjük, minden pótlólag hozzáillesztett alkatrészt, amelyek a berendezés eredeti állapotában nem voltak meg. Ha a berendezés visszajuttatásánál ilyen alkatrész hiányozna, azért nem vállalunk felelősséget.

6. Fej.- Szerviz

Garanciális igények vagy működési zavarok esetén keresse fel a vásárlás helyét.

7. Fej.- Alkatrészek rendelése

Alkatrészeket leggyorsabban, legegyszerűbben és legolcsóbban az interneten át lehet rendelni. A honlapunk www.tip-pumpen.de rendelkezik komplett alkatrész áruházzal, ahol néhány kattintással intézhető a rendelés. Ezen kívül ott hozunk nyilvánosságra információkat és értékes tippeket adunk a termékeinkkel és a tartozékokkal kapcsolatban, új berendezéseket mutatunk be és az aktuális trendekről és innovációkról is tájékoztatjuk a szivattyú technológia területéről.

Szükség esetén az aktuális kezelési útmutató pdf-változatát a service@tip-pumpen.de e-mail címen igényelheti.

8. Fej.- Technikai jellegzetességek

Modell	TAF 5000 UV 7
Volt / Frekvencia	230 – 240 V~ / 50 Hz
Szivattyú által felvett teljesítmény	20 W
Max. átfolyás (Q_{max})	1.200 l/h
Max. emelőmagasság (H_{max})	2 m
Max. Bemertülési ∇ mélység	3 m
Érintés védelmi osztály szivattyú	IP68
Volt / Frekvencia UV-C	230 V~ / 50 Hz
Teljesítmény UV-C	13 W
UV-C cső (teljesítmény / típus)	7 W / G23
Üzemi nyomás max. UV-C (P_{max})	0,2 bar
Védelem az UV-C	IPX4
Vezeték hossza UV-C	5 m
A maximális hőmérséklet a szivattyúzott folyadék (T_{max})	35 °C
Min. Hőmérséklet a szivattyúzott folyadék	5 °C
A tavak up	5.000 l
Súly (nettó)	~ 4,9 kg
Filter Méretek összeszerelve (szélesség x mélység x magasság)	43 x 30 x 37 cm
szűrő bemenet	Ø 20 mm
szűrő kimenő	Ø 50 mm
Cikkszám	30282

**Csak EU-országok számára**

Elektromos készüléket soha ne dobjon a háztartási hulladék közé!

A 2012/19/EU számú, az elektromos és elektronikai berendezések hulladékaival foglalkozó EU-irányelv és annak a nemzeti jogba való átültetése alapján az elhasznált elektromos berendezéseket külön kell gyűjteni és gondoskodni kell róla, hogy a környezetvédelmi előírásoknak megfelelő újrahasznosításra kerüljenek. Ezzel kapcsolatos kérdéseivel keresse meg a hulladék ártalmatlanításával foglalkozó helyi vállalkozást.



Przed uruchomieniem urządzenia należy dokładnie przeczytać niniejsze instrukcje. Zachować instrukcje dla przyszłych konsultacji.

Rozdz. 1 – Prezentacja

TAF 5000 UV 7 to zwarty i kompletny system filtrujący stworzony do czyszczenia ogrodowych oczek wodnych. Jego niewielkie rozmiary ułatwiają umieszczenie go w ogrodzie oraz ułatwiają konserwację. Zapewni to zawsze czystą i przezroczystą wodę Państwa oczek wodnych.



Rozdz. 2 – Normy bezpieczeństwa

Osoby, które nie zapoznały się z treścią instrukcji użytkowania urządzenia, nie mogą z niego korzystać.

Pompa nie może być używana przez dzieci.

Pompa może być obsługiwana przez osoby o ograniczonej sprawności fizycznej, sensorycznej i umysłowej oraz osoby nieposiadające dostatecznego doświadczenia i/lub wiedzy tylko pod nadzorem i pod warunkiem, że zostały one poinstruowane na temat bezpiecznego użytkowania urządzenia i że zrozumiały wynikające z tego zagrożenia. Dzieci nie mogą bawić się tym urządzeniem. Trzymać urządzenie i przewód podłączający z dala od dzieci.

Z pompy nie można korzystać, jeżeli w wodzie przebywają ludzie.

Pompa musi być wyposażona w zabezpieczenie zaburzeń elektrycznych (wyłącznik RCD) o parametrach nie przekraczających 30mA.

Nie można wymieniać przewodu przyłączeniowego tego urządzenia. W przypadku uszkodzenia przewodu urządzenie należy zezłomować.

- Sprawdzić czy napięcie znajdujące się na etykiecie produktu odpowiada napięciu sieci. Urządzenie może zostać uruchomione jedynie po dokonaniu prawidłowej instalacji. Bezpieczeństwo elektryczne urządzenia zapewnione jest tylko, jeśli zostało ono prawidłowo podłączone do wydajnego urządzenia uziemiającego.
- Przed podłączeniem urządzenia do sieci należy sprawdzić, czy kable nie są zniszczone.
- Kable zasilające nie mogą zostać wymienione lub naprawione. W przypadku zniszczenia należy wymienić całe urządzenie.
- UWAGA: odłączyć wszystkie zanurzone urządzenia elektryczne przed dokonaniem jakiegokolwiek czynności konserwacyjnej w wodzie. Jeśli wtyczka lub gniazdo zasilające byłyby mokre, należy wyłączyć główny przełącznik przed odłączeniem kabla zasilającego.
- Jeśli w okresie zimowym urządzenie nie jest używane należy je wyciągnąć, aby chronić je przed zamarznięciem.
- Aby uniknąć przegrzania lampy, należy ją wyłączyć jeśli woda nie przepływa przez filtr.
- Bardzo ważnym jest, aby produkt zabezpieczony został na szczycie wyłącznikiem różnicowoprądowym (zabezpieczenie różnicowo-prądowe) o poborze prądu nie przekraczającym 30 mA.
- Nie używać urządzenia do celów innych niż do których zostało stworzone.
- Nie zaleca się korzystania z przedłużacza. Jeśli byłoby to konieczne, należy upewnić się czy podłączenie jest wodoodporne oraz, czy kabel nadaje się do użytku na zewnątrz i jest równoważny (izolacja i przekrój) kablowi urządzenia.
- Aby uniknąć zamoczenia wtyczki lub gniazdka zasilającego spowodowanego przypadkowym kapaniem, poniżej wtyczki przy użyciu kabla należy wykonać pętle (patrz ilustracja "Drip loop").
- Podczas instalacji i konserwacji urządzenia nie należy podnosić go za kabel zasilający.
- Nie należy używać produktu z cieczami agresywnymi lub ściernymi.
- Nigdy nie należy używać produktu bez wody, aby uniknąć uszkodzenia komponentów UV.
- Produkt może być używany w płynach o temperaturze nie wyższej niż 35°C.
- Nigdy nie należy patrzeć na włączoną lampę ultrafioletową.
- Zachować te informacje dla przyszłych konsultacji.
- Trzymać z dala od dzieci oraz osób o ograniczonej zdolności fizycznej, czuciowej lub psychicznej.
- Produkt ten zawiera szkło: należy obchodzić się z nim delikatnie.
- Maksymalne ciśnienie robocze 0.2 bar.



Rozdz. 3 – Instalacja

Filtr dostarczony zostaje wraz ze wszystkimi akcesoriami niezbędnymi do jego pracy.

Zbiornik umieścić w najbardziej odpowiednim punkcie, zwracając uwagę na to by wylot był skierowany w stronę oczka wodnego.

UWAGA: filtr powinien zawsze znajdować się powyżej poziomu wody w oczku wodnym.

UWAGA: Filtr powinien być umieszczony w poziomie, unikając tym samym nieprawidłowego wylewania się wody.

Otworzyć woreczek próżniowy i ułożyć gąbki w trzech przegródkach nad bioball (po jakimś czasie gąbki powrócą do początkowego rozmiaru).

Podłączyć pompę do lampy UV używając załączonej w zestawie rury i złączek.

Po uprzednim zamontowaniu filtra wstępnego, zanurzyć pompę zwracając szczególną uwagę na to, by element zasysający znajdował się z dala od dna.

UWAGA: wyłączyć hwiłowo lampę UV-C w przypadku stosowania produktów do uzdatniania wody i/lub ochrony ryb.



Rozdz. 4 – Konserwacja

W przypadku stwierdzenia pogorszenia się jakości wody, zbyt małego natężenia przepływu lub wylewania się wody z filtra, należy podjąć jedno lub więcej z następujących działań.

NIEBEZPIECZEŃSTWO: odłączyć urządzenie od sieci elektrycznej przed dokonaniem jakiegokolwiek czynności konserwacyjnej w wodzie lub na zewnątrz.

- Sprawdzić czy filtr wstępny pompy nie został zatkany przez detryt (liście, gałązki, itp.)
- Ściągnąć pokrywkę wirnika i wyczyścić wirnik oraz jego usadowienie. W przypadku zużycia lub zniszczenia wirnika należy go wymienić.
- Sprawdzić czy rura odprowadzająca nie została zatkana.
- UWAGA: Lampę UV-C należy wymienić co 4000 godzin pracy (mniej więcej raz na rok).
- Sprawdzić czy lampa UV-C poprawnie funkcjonuje. W przeciwnym razie należy ją wymienić.
- NIEBEZPIECZEŃSTWO: nigdy nie należy patrzeć na włączoną lampę ultrafioletową, mogłoby to doprowadzić do uszkodzenia wzroku lub skóry.
- Odkręcić pierścień mocujący i po odłączeniu zasilania elektrycznego wyjąć lampę.
- Wymienić lampę.
- Wyjąć wewnętrzną probówkę, aby sprawdzić jej stan czystości. Do czyszczenia szkła nie należy używać środków chemicznych.
- UWAGA: probówka i uchwyt stanowią jedną całość. Nie należy ich oddzielać.
- Ponownie zamontować komponenty uważając, aby uszczelki o-ring uchwytu probówki znajdowały się w swojej pozycji i całkowicie zamknąć pierścień zamykający: wyłącznik bezpieczeństwa, w przeciwnym razie nie dopuścić do włączenia.
- Ściągnąć pokrywę.
- Wymyć gąbki pod bieżącą wodą lub wymienić je jeśli są zużyte
- Umyć bioball tylko pod bieżącą wodą bez korzystania ze środków chemicznych, aby nie zniszczyć flory bakteryjnej.
- Przepłukać dno zbiornika osadowego i skontrolować, czy otwór spustowy nie jest zatkany.

Po zakończeniu czynności konserwacyjnych ponownie zamontować wszystkie komponenty.

Rozdz. 5 – Gwarancja

Niniejsze urządzenie wyprodukowano i sprawdzono wg najnowocześniejszych metod. Sprzedawca udziela gwarancję obejmującą jakość materiału i nienaganność wykonania zgodnie z przepisami prawnymi obowiązującymi w kraju zakupu urządzenia. Gwarancja rozpoczyna się w dniu zakupu. Opiera się na następujących warunkach:

W okresie obowiązywania gwarancji usunięciu podlegają wszystkie błędy wynikające z wad materiału lub błędów produkcyjnych. Reklamację należy zgłosić natychmiast po stwierdzeniu usterki.

Roszczenie gwarancyjne wygasa w przypadku ingerencji przez sprzedawcę lub osoby trzecie. Gwarancja nie obejmuje uszkodzeń spowodowanych niewłaściwym obchodzeniem się z urządzeniem, nieprawidłową obsługą, błędnym ustawieniem i przechowywaniem, niefachową instalacją, siłą wyższą lub pozostałymi zewnętrznymi czynnikami.

Części zużywające się, takie jak wirnik i łożysko nie są objęte gwarancją. Wszystkie części wykonano z największą starannością z materiałów wysokiej jakości mając na celu długą żywotność urządzenia. Naturalne zużycie części zależy od sposobu i częstotliwości użytkowania pompy oraz od przeprowadzanych prac konserwacyjnych.

Przestrzeganie wskazówek dotyczących instalacji i konserwacji urządzenia podanych w niniejszej instrukcji zasadniczo przyczynia się do wydłużenia żywotności części podlegających naturalnemu zużyciu.

W przypadku zgłoszenia reklamacji zastrzegamy sobie prawo do naprawy uszkodzonych części, bądź wymiany części lub całego urządzenia. Wymienione części przechodzą na naszą własność.

Wyklucza się roszczenia o wypłacenie odszkodowania, o ile szkoda nie została wyrządzona celowo lub przez rażące niedbalstwo producenta.

Gwarancja nie uprawnia do roszczeń innego typu. Podstawę uznania gwarancji stanowi przedłożenie przez kupującego potwierdzenia zakupu. Potwierdzenie gwarancji ważne jest jedynie w kraju, w którym dokonano zakupu urządzenia.

Szczególne wskazówki:

1. Jeżeli urządzenie nie będzie prawidłowo działać, sprawdź najpierw, czy powodem tego stanu nie jest błąd w obsłudze urządzenia lub inna przyczyna niezwiązana z uszkodzeniem urządzenia.
2. Wysyłając lub zanosząc uszkodzone urządzenie do naprawy, dołącz do niego koniecznie następujące dokumenty:
 - a. - Dowód zakupu
 - b. - Opis zaistniałego uszkodzenia (możliwie dokładny opis umożliwi sprawne rozpatrzenie reklamacji).
3. Przed dostarczeniem uszkodzonego urządzenia do naprawy, usuń wszystkie elementy dodane do oryginalnego urządzenia. Nie ponosimy odpowiedzialności za brak takich elementów po dokonaniu naprawy urządzenia.

Rozdz. 6 – Zamawianie części zamiennych

W przypadkuroszczeniagwarancyjnego lub zablokowań w pracyurządzeniaskontaktuj się z punktemsprzedaży.

Rozdz. 7 – Serwis

Najszybszą, najprostszą i najbardziej korzystną metodą zamawiania części zamiennych jest złożenie zamówienia przez Internet. Na stronie firmy działają w obsłudze sklepu internetowego części zamiennymi umożliwiającymi złożenie zamówienia kilkoma kliknięciami. Poza tym podano tam obszernie informacje i wartości wskazówek dotyczących naszych produktów i akcesoriów. Zamieszczane są tam również informacje o nowych urządzeniach, prezentowane najnowsze trendy i rozwiązania z dziedziny techniki pomp. W przypadku zgłoszeń reklamacyjnych lub /i napraw pogwarancyjnych prosimy zwracać bezpośrednio do:

Dystrybutor:
T.I.P. Polska Sp. z o.o.
ul. Poznańska 728, 05-860 Świącice
Polska
Tel. (+48) 22 211 80 11
e-mail: info@tippolska.pl

Serwis:
PPHU TECH-MIG
ul. Faradaya 1, 03-233 Warszawa
Polska
Tel. (+48) 22 427 58 30
e-mail: serwis@techmig.pl

W razie potrzeby aktualną instrukcję obsługi w formie pliku pdf można zamówić wysyłając zapytanie na adres e-mail: info@tippolska.pl.

Rozdz. 8 – Charakterystyka techniczna

Model	TAF 5000 UV 7
Napięcie / częstotliwość pompy	230 – 240 V~ / 50 Hz
Moc pompy	20 W
Przepływ max. (Q _{max})	1.200 l/h
Głowa	2 m
Głębokość zanurzenia max. 	3 m
Pompa ochrony	IP68
Napięcie / częstotliwość UV-C	230 V~ / 50 Hz
Moc promieniowania UV-C	13 W
UV-C Rura (moc / typ)	7 W / G23
Ciśnienie robocze max. UV-C (P _{max})	0,2 bar
Ochrona przed promieniowaniem UV-C	IPX4
Długość przewodu UV-C	5 m
Maksymalna temperatura pompowanej cieczy (T _{max})	35 °C
Min. Temperatura pompowanej cieczy	5 °C
Na stawach w górę	5.000 l
Waga (netto)	~ 4,9 kg
Wymiary filtrów montowane (szer x gł x wys)	43 x 30 x 37 cm
Filtr wejściowy	Ø 20 mm
Filtr wyjściowy	Ø 50 mm
Numer artykułu	30282

**Csak EU-országok számára**

Elektromos készüléket soha ne dobjon a háztartási hulladék közé!

A 2012/19/EU számú, az elektromos és elektronikai berendezések hulladékaival foglalkozó EU-irányelv és annak a nemzeti jogba való átültetése alapján az elhasznált elektromos berendezéseket külön kell gyűjteni és gondoskodni kell róla, hogy a környezetvédelmi előírásoknak megfelelő újrahasznosításra kerüljenek. Ezzel kapcsolatos kérdéseivel keresse meg a hulladék ártalmatlanításával foglalkozó helyi vállalkozást.



Před uvedením přístroje do provozu si pozorně přečtěte tyto pokyny. Tuto příručku uschovejte pro případné použití v budoucnu.

Kapitola 1 – Úvod

TAF 5000 UV 7 je kompaktní a kompletní filtrační systém, který byl vyvinut speciálně pro čištění zahradních jezírek.

Jeho malé rozměry umožňují snadnější umístění na zahradě a snadnější údržbu.

Díky tomu bude voda ve vašem jezírku stále čistá a průzračná.



Kapitola 2 - Bezpečnostní pravidla

Osoby neseznámené s obsahem tohoto návodu k použití nesmějí tento přístroj používat.

Čerpadlo nesmí používat děti. Čerpadlo mohou používat osoby se sníženými fyzickými, smyslovými nebo duševními schopnostmi nebo nedostatkem zkušeností a/nebo znalostí, pokud jsou pod dozorem nebo pokud byly o bezpečném použití přístroje poučeny a rozumějí souvisejícím rizikům. Děti si nesmějí hrát s přístrojem. Přístroj a jeho připojovací vedení je třeba umístit mimo dosah dětí.

Čerpadlo se nesmí používat, jsou-li ve vodě lidé.

Čerpadlo musí být napájeno přes proudový chránič (RCD / spínač FI) s jmenovitým svodovým proudem ne větším než 30 mA.

Napájecí kabel tohoto přístroje nelze vyměnit. Při poškození vedení je nutné přístroj vyřadit.

- Zkontrolujte, zda se napětí uvedené na štítku výrobku shoduje se sítovým napětím. Přístroj musí být uveden do provozu až po jeho správné instalaci. Elektrická bezpečnost tohoto přístroje je zajištěna pouze tehdy, je-li přístroj správně připojen k účinnému uzemňovacímu systému.
- Před zapojením přístroje do sítě zkontrolujte, zda kabely nejsou poškozeny.
- Není povoleno vyměňovat nebo opravovat napájecí kabely. V případě poškození celý přístroj vyměňte.
- **UPOZORNĚNÍ:** před jakoukoli manipulací nebo údržbou prováděnou ve vodě odpojte všechna elektrická zařízení ponořená do vody. V případě, že zástrčka nebo zásuvka jsou mokré, před odpojením napájecího kabelu
- vypněte hlavní vypínač.
- V případě, že přístroj není používán v zimním období, je nutné jej uklidit, aby se předešlo jeho zamrznutí.
- Aby se předešlo přehřátí žárovky, je nutné ji vypnout, pokud filtrem neprotéká voda.
- Je velmi důležité, aby byl přístroj chráněn diferenciálním spínačem (pojistkou) umístěným před zařízením, s maximálním proudem 30 mA.
- Nepoužívejte přístroj k jiným účelům než těm, pro které je určen.
- Nedoporučujeme používat prodlužovací kabely. Bude-li přesto nutné je použít, ujistěte se, zda jsou spoje utěsněné a zda je kabel vhodný k venkovnímu použití nebo zda je alespoň shodný (z hlediska izolace a průřezu) s napájecím kabelem přístroje.
- Aby se kapající voda nedostala do styku s elektrickou zásuvkou či zástrčkou, stočte kabel pod zásuvkou do smyčky (viz obrázek "Drip loop").
- Během instalace a údržby přístroje nenadzvedávejte přístroj pomocí napájecího kabelu.
- Při provozování výrobku nepoužívejte korozivní nebo abrazivní tekutiny.
- Výrobek nesmí být za žádných okolností používán bez vody, aby se zamezilo poškození UV komponentů.
- Výrobek smí být používán s tekutinami, jejichž teplota nepřesáhne 35°C.
- Nikdy se nedívejte přímo do rozsvícené UV lampy.
- Uchovejte tyto pokyny pro případné použití v budoucnu.
- Uchovávejte mimo dosah dětí nebo osob s omezenými fyzickými, smyslovými či duševními schopnostmi.
- Tento přístroj obsahuje skleněné části: při manipulaci s ním postupujte opatrně.
- Maximální provozní tlak 0.2 bar.



Kapitola 3 – Instalace

Filtr je vybaven veškerým příslušenstvím potřebným k jeho uvedení do provozu.

Umístěte nádobu na vhodné místo a dbejte, aby vypouštěcí hrdlo bylo nasměrováno k samotnému jezírku.

UPOZORNĚNÍ: filtr musí být vždy umístěn nad úroveň vody v jezírku.

UPOZORNĚNÍ: filtr musí být umístěn ve vodorovné poloze, aby se zamezilo přetékání vody.

Otevřete vakuový sáček a umístěte houby do tří sekcí nad biokuličkami (po určité době houby získají své původní rozměry).

Připojte čerpadlo k UV lampě pomocí hadice a spojů, jež jsou součástí dodávky.

Po nasazení předfiltru ponořte čerpadlo do vody a dbejte přitom, aby sací otvor byl v dostatečné vzdálenosti ode dna.

Vložte zástrčky pro napájení čerpadla a lampu, aby bylo možné uvést filtr do chodu.

UPOZORNĚNÍ: při práci s produkty pro péči o vodu a/nebo ryby dočasně vypněte UV-C lampu.



Kapitola 4 – Údržba

Zaznamenáte-li zhoršenou kvalitu vody, příliš slabý průtok nebo přetékání vody z filtru, je třeba provést jednu z níže uvedených operací.

NEBEZPEČÍ: před jakoukoli manipulací nebo údržbou prováděnou ve vodě nebo na souši odpojte zařízení z elektrické sítě.

- Zkontrolujte, zda předfiltr čerpadla není ucpaný nečistotami (listy, větvičky a pod.)
- Sejměte otočné víko a vyčistěte rotor a jeho lože. V případě opotřebení či poškození rotor vyměňte.
- Zkontrolujte, zda přívodní trubka/hadice není ucpaná.
- **UPOZORNĚNÍ:** UV-C lampu je třeba vyměnit vždy po 4000 hodinách provozu (přibližně jednou za rok).
- Zkontrolujte správnou funkčnost UV-C lampy. V případě nutnosti ji vyměňte.
- **NEBEZPEČÍ:** nikdy se nedívejte přímo do rozsvícené UV lampy. Mohlo by dojít k poškození očí a pokožky.
- Odpojte přístroj z elektrické sítě, odšroubujte upevňovací objímku a vyjměte lampu.
- Vyměňte lampu.
- Vytáhněte vnitřní zkumavku a zkontrolujte, zda je čistá. K čištění skla nepoužívejte chemické přípravky. **UPOZORNĚNÍ:** zkumavka a podložka tvoří jednotlivý celek. Nesnažte je od sebe oddělit.
- Namontujte jednotlivé díly zpět a dbejte, aby o-kroužek podložky zkumavky byl ve správné poloze, a utáhněte na
- doraz uzavírací objímku: jinak bezpečnostní spínač neumožní rozsvícení lampy.
- Sejměte kryt.
- Omyjte houby pod tekoucí vodou, nebo v případě jejich opotřebení je vyměňte.
- Biokuličky omývejte pouze pod tekoucí vodou, nepoužívejte chemické přípravky, aby se nepoškodila bakteriální flóra.
- Opláchněte nádobu a odstraňte usazeniny z jejího dna, a zkontrolujte, zda není ucpaný vypouštěcí otvor.

Po dokončení údržby znovu nasadte všechny díly.

Kapitola 5 – Záruka

Výroba a kontrola zakoupeného zařízení proběhla využitím nejmodernějších metod. Prodejce vám poskytne záruku na bezvadné materiály a výrobu dle platných právních nařízení dané země, kde jste si zařízení zakoupil/a. Záruční doba začíná dnem zakoupení výrobku a řídí se následujícími podmínkami:

Odstraníme veškeré závady bez úhrady nákladů, které vznikly vadným materiálem nebo zaviněním výroby. Závady ohlašujte neprodleně hned po jejich zjištění.

Záruční práva zanikají v případě zákroku třetí osoby. Škody vzniklé neodborným zacházením, nesprávným postavením, skládkou, neodborným zapojením či instalací, nebo byly zaviněny příčinou vis major, resp. dalším vnějším vlivem, nespádají pod povinnosti záručního práva.

Záruka se nevztahuje na dílce podléhající opotřebení.

Naše firma vyrábí veškeré součástky s maximální pečlivostí a používá k jejich výrobě vysoce hodnotné materiály, plánované na dlouhou životnost. K opotřebení však přesto může dojít kvůli způsobu a intenzitě použití, záleží také na periodicitě údržby. Dodržování instrukcí pro instalaci a údržbu uváděných v tomto uživatelském návodu rozhodujícím způsobem přispívá k prodloužení životnosti dílů čelícím intenzivnímu opotřebení.

Pro případy reklamace si firma vyhrazuje právo na opravu či náhradu vadných dílů resp. na výměnu celého zařízení. Vyměněné díly se stávají majetkem naší firmy.

Firma výhradně odmítá nároky vůči odškodnění pokud jsou škody způsobeny záměrně resp. je zaviněno hrubou nedbalostí uživatele.

Další nároky vůči odškodnění na základě záruky se neuplatňují. Zákazník musí předložit při nároku uplatnění záruky doklad prokazující zakoupení výrobku. Nároky vztahující se na záruku se uplatňují v zemi, kde bylo zařízení zakoupeno.

Speciální rady:

1. V případě, že nebudete spokojen s funkcí vašeho zařízení, se nejprve přesvědčete, jestli chybu zavinila nevhodná obsluha, nebo existuje důvod, který se nedá odvodit na porouchání zařízení.
2. V případě, že k nám budete zařízení dopravovat nebo posílat do opravy, rozhodně k němu přiložte následující dokumenty:
 - a. Doklad o zakoupení
 - b. Specifikace chyby (poměrně přesný popis ve snadné míře usnadní opravu chyby ve výhodném čase).
3. Než k nám vaše zařízení pošlete, nebo dopravíte, odstraňte z něho veškeré dodatečně osazené díly, které nepatří k originálnímu vybavení zařízení. Za ztrátu dodatečně osazených dílů naše firma neodpovídá.

Kapitola 6 – Objednání náhradních dílů

Náhradní díly si nejrychleji a nejvýhodněji můžete objednat na naši domovské stránce: www.tip-pumpen.de, kde najdete komplexní nabídku internetového obchodu, a kliknutím si zde můžete snadno vyřídít objednávku. Kromě objednávání zboží zde ještě sdílíme informace s našimi zákazníky a nabízíme zajímavé tipy vztahující se na naše výrobky a jejich příslušenství, prezentujeme zde i naše nová zařízení, poskytujeme informace o aktuálních trendech a inovacích z oblasti technologie čerpadel.

Kapitola 7 – Servis

V případě uplatňování záručních nároků anebo při poruchách se obraťte, prosím, na vašeho prodejce.

Aktuální návod k obsluze v podobě PDF souboru si můžete v případě potřeby vyžádat na e-mailové adrese: service@tip-pumpen.de

Kapitola 8 – Technické údaje

Model	TAF 5000 UV 7
Napětí / frekvence čerpadlo	230 – 240 V~ / 50 Hz
Výkon čerpadla	20 W
Max. dopravní množství (Q_{max})	1.200 l/h
Max. dopravní výška (H_{max})	2 m
Max. hloubka ponoření ∇	3 m
Stupeň krytí čerpadla	IP68
Napětí / kmitočet UV-C lampy	230 V~ / 50 Hz
Příkon UV-C lampy	13 W
UV-C trubice (výkon / typ)	7 W / G23
Provozní tlak max. UV-C (P_{max})	0,2 bar
Stupeň krytí UV-C	IPX4
Předřadník trubice se zástrčkou s ochr.kolíkem	5 m
Maximální teplota vody (T_{max})	35 °C
Min. Teplota čerpané kapaliny	5 °C
Pro jezírka do	5.000 l
Hmotnost (netto)	~ 4,9 kg
Rozměr (d x h x v)	43 x 30 x 37 cm
Vstup UV	Ø 20 mm
Výstup z filtru	Ø 50 mm
Číslo sortimentní položky	30282

**Pouze pro země EU.**

Elektrické přístroje nikdy neodkládejte do komunálního odpadu!

Na základě směrnice EU číslo 2012/19/EU o odpadních elektrických a elektronických zařízeních a na základě zapracování do národní legislativy musí být použita elektrická zařízení shromažďována odděleně a je nutné zabezpečit, aby tato zařízení byla recyklována v souladu s předpisy o ochraně životního prostředí. V souvislosti s dalšími dotazy kontaktujte místní organizace zabývající se likvidací odpadu.



Преди да използвате машината, прочетете внимателно следните инструкции. Запазете следните инструкции за следващи справки.

Раздел 1 – Представяне

TAF 5000 UV 7 е компактна цялостна система за филтриране, специално разработена за почистване на градински езера.

Малките ѝ размери улесняват разполагането в градината и операциите по поддръжка.

Така ще осигурите винаги бистра и чиста вода в градинското си езеро.



Раздел 2 – Правила за безопасност

Лица, които не са запознати с настоящото ръководство за употреба, не трябва да използват този уред.

Помпата не бива да се използва от деца. Помпата може да се използва от хора с намалени физически, сетивни или умствени способности или недостатъчно опит и/или познания, когато те бъдат надзиравани или бъдат инструктирани за безопасната експлоатация на уреда и разбират възникващите при това опасности. Децата не бива да играят с уреда. Уредът и свързващият кабел трябва да се държат далеч от децата.

Помпата не трябва да се използва, когато във водата има хора.

Помпата трябва да бъде осигурена със защитно съоръжение за утечен ток (RCD / FI-превключвател) с измерен утечен ток не по-голям от 30 mA.

Кабелът за свързване към ел. мрежа на този уред не може да бъде подменян. При повреда на кабела уредът трябва да се изхвърли.

- Проверете дали напрежението, посочено на етикета на продукта, отговаря на напрежението на мрежата. Уредът трябва да бъде пуснат в експлоатация, само след като е бил монтиран правилно. Електрическата безопасност на този уред е гарантирана, само когато той е свързан правилно към функционираща заземителна верига.
- Преди да свържете уреда към електрическата мрежа, проверете дали кабелите не са повредени по някакъв начин.
- Захранващите кабели не могат да бъдат сменяни или поправяни. В случай на повреждане, заменете целия уред.
- **ВНИМАНИЕ:** изключете всички потопяеми електрически уреди, преди да извършите каквото и да е вид поддръжка на водата. Ако щепселът или контактът са мокри, изключете главния прекъсвач, преди да
- изключите захранващия кабел.
- 5. Ако през зимните месеци уредът не се използва, приберете го, за да се предотврати опасността от замръзване.
- За да избегнете прегряване на лампата, изгасете я, когато през филтъра не преминава вода.
- Много важно е да се осигури защита на продукта, като преди него във веригата се постави диференциален прекъсвач (животоспасяващ) с ток на задействане, който не превишава 30 mA.
- Не използвайте уреда за цели, различни от тези, за които е произведен.
- За предпочитане е да не използвате удължители. В случай, че това е необходимо, уверете се, че свързката е херметически затворена и че кабелът е подходящ за употреба на открито и че е поне еквивалентен (като изолация и сечение) на този на уреда.
- За да се избегне попадането на случайни капки, които да намократ щепсела или контакта, чрез кабела направете извивка под нивото на щепсела (виж изображението "Drip loop").
- При монтажа и поддръжката на уреда, избягвайте да го повдигате за захранващия кабел.
- Продуктът не трябва да функционира с корозивни или абразивни течности.
- Продуктът не трябва никога да се оставя да функционира без вода, за да се предотвратят повреди по UV компонентите.
- Продуктът може да се използва в течност с температура, която не превишава 35°C.
- Никога не гледайте лампата с ултравиолетово излъчване, когато е включена.
- Запазете тези инструкции за следваща справка.
- Да се пази далеч от деца и лица с намалени физически, сетивни или умствени способности.
- Този продукт съдържа стъкло - внимателно да се борави с него.
- Максимално работно налягане 0,2 bar.



Раздел 3 – Монтаж

Филтърът се доставя с всички нужни аксесоари за пускането му в експлоатация.

Позиционирайте контейнера на най-подходящото място, като внимавате отворът за отвеждане на водата да е ориентиран към самото езеро.

ВНИМАНИЕ: филтърът винаги трябва да се поставя на по-висока позиция спрямо нивото на водата в езерото.

ВНИМАНИЕ: филтърът трябва да се поставя хоризонтално, за да се избегне ненормално преливане на водата.

Отворете вакуумирания пакет и поставете гъбите в трите отделения над био-топчетата (гъбите ще добият нормалните си размери след известно време).

Свържете помпата към UV лампата чрез доставената тръба и свързки.

Потопете помпата, след като сте монтирали префилтъра и внимавайте засмукващата част да е далеч от дъното.

Поставете щепселите в контактите, за да захраните помпата и лампата и да включите филтъра.

ВНИМАНИЕ: изключете временно UV-C лампата в случай на употреба с продукти за третиране на водата и/или за грижа за рибите.



Раздел 4 – Поддръжка

Когато забележите влошаване на качеството на водата, твърде слаб дебит или преливане на вода от филтъра, е нужно да извършите някоя или някои от следните операции:

ОПАСНОСТ: изключете уреда от електрическата мрежа преди да извършите какъвто и да е вид поддръжка във водата или извън нея.

- Проверете дали префилтърът на помпата не е запушен с отпадъци (листа, клонки и др).
- Отстранете въртящия се капак и почистете ротора и гнездото му. Ако роторът е износен или счупен, заменете го.
- Проверете дали подаващата тръба не е запушена.
- **ВНИМАНИЕ:** UV-C лампата трябва да се сменя на всеки 4000 работни часа (приблизително веднъж годишно).
- Проверете дали UV-C лампата функционира нормално. В противен случай я заменете.
- **ВНИМАНИЕ:** Никога не гледайте лампата с ултравиолетово излъчване, когато е включена. Може да увреди очите и кожата.
- Развийте затягащия пръстен и извадете лампата, след като сте изключили електрическото захранване.
- Заменете лампата.
- Извадете вътрешната тръбичка, за да проверите колко е чиста. Не използвайте химични продукти за почистването на стъклото.
- **ВНИМАНИЕ:** тръбичката и подставката са едно цяло. Не се опитвайте да ги разделяте.
- Монтирайте отново компонентите, като внимавате о-пръстенът на подставката на тръбичката да е правилно позициониран и завийте докрай затягащия пръстен: в противен случай защитният прекъсвач няма да позволи включването на лампата.
- Свалете капака.
- Измийте гъбите с течаща вода или ги заменете, ако са износени.
- Измийте био-топчетата само с течаща вода без да използвате химични продукти, за да не увредите бактериалната флора.
- Изплакнете контейнера от отлаганията по дъното и проверете дали отворът за отвеждане на водата не е запушен.

В края на операциите по поддръжка монтирайте отново всички компоненти.

Раздел 5 – ГАРАНЦИЯ:

Това оборудване сме произвеждали и проверявали по най-модерните методи. Продавачът дава гаранция за безупречен материал и безгрешено приготвяне според законните предписания на всякогашната държава, в която оборудването е закупено. Срокът на гаранцията започва от деня на покупката според следните условия: По време на гаранцията прекратяваме без заплащане на разходи всички онези повреди, които са причинени от грешка в материала или производството. Рекламациите трябва да се заявяват непосредствено след установяването им.

Претенцията за гаранция престава при намеса на купувача или на трето лице. Онези щети, които са причинени от некомпетентно третиране и обслужване, неправилно изправяне или съхраняване, некомпетентно свързване или инсталиране, или „vis major”, или от някое друго външно влияние, не падат под гаранционното изпълнение.

Износващите се части като UV-лампата и филтърните платна са изключени от гаранцията.

Произвеждаме всички части с най-голяма грижливост и с използване на материали с висока стойност, и са проектирани за дълъг живот. Изхабяването обаче зависи от характера на употреба, от нейния интензитет и промеждутък от време на поддържане. Запазване на намиращи се в това упътване за употреба упътвания за инсталиране и поддържане решително допринася за живота на изхабяващи се части.

В случай на рекламации поддържаме правото за ремонтване, допълване, или за смяна на оборудването. Заменените части преминават в наша собственост.

Претенциите за гаранция са изключени, ако щетите са причинени преднамерено, или произлизат от тежка небрежност на производителя. Понататъшни претенции за гаранция не съществуват. Купувачът претенцията си за гаранция трябва да удостоверява с представянето на доказваща покупката фактура. Претенцията за гаранция може да се налага в онази държава, където е закупено оборудването.

Специални упътвания:

1. Ако Вашето оборудване не работи добре, първо проверете, дали няма грешка в обслужването, или е налице такава причина, която не може да се довежда до разваляне на оборудването.
2. Ако донасяте или изпращате разваленото си оборудване, на всяка цена приложете следните документи:
 - a. Фактура за покупката.
 - b. Описание на повредата (едно, по възможност точно описание улеснява ремонта в добър ритъм).
3. Преди да донасяте или изпращате разваленото си оборудване, молим Ви, отстранявайте всички допълнително поставени части, които не са били в оригиналното състояние на оборудването. Ако при прашане обратно на оборудването такава част липсва, за нея не поемаме отговорност

Раздел 6 – Сервиз

В случай на гаранционни искания или смущения в действието, потърсете мястото на купуване

Раздел 7 – Доставка на резервни части

Резервни части най-бързо, най-просто и най-евтино можете да поръчате чрез интернет. Нашият уебсайт www.tip-pumpen.de разполага с комплетен магазин за резервни части, където с няколко щраквания може да се уреди поръчката. Освен това там обявяваме информации и интересни идеи във връзка с изделията ни и резервни части, представяме нови оборудвания и информираме за актуални направления и иновации в областта на помпена технология.

При необходимост може да поискате актуално ръководство за експлоатация във формат PDF-файл по имейл: service@tip-pumpen.de.

Раздел 8 – ТЕХНИЧЕСКИ ХАРАКТЕРИСТИКИ:

Модел	TAF 5000 UV 7
Волтаж / честота от помпата	230-240 V~ / 50 Hz
Консумирана мощност от помпата	20 W
Макс. Претечене (Q_{max})	1.200 литра/час
Макс. височина на повдигане (H_{max})	2 м
Максимална дълбочина на потапяне ∇	3 м
Клас на защита помпата	IP68
Волтаж / честота от UV-C лампата	230 V~ / 50 Hz
Консумирана мощност на UV-C лампата	13 W
UV-C тръба	7 W /G23
Работно налягане макс. UV-C (p_{max})	0,2 bar
Клас на защита UV-C	IPX4
Дросел на лампата със щепсел Шуко	5 м H05RN-F
Макс температура на помпената вода (T_{max})	35 °C
Минималната температура на помпената вода	5 °C
За езера до	5.000 литра
Маса (нето)	~ 4,9 кг
Размерите му (дължина x дълбочина x височина)	43 x 30 x 37 см
UV вход	Ø 20 мм
Изход на филтъра	Ø 50 мм
номер артикул	30282

**Само за страните на EU.**

Никога не изхвърляйте електрически апарат между домашните отпадъци!

Въз основа на EU- директива с № 2012/19/EU, занимаваща се с отпадъците от електрически и електронни оборудвания, и нейната пресаждане в националното право, изразходваните електрически оборудвания трябва да се събират отделно и да се погриже да това, те да се рециклират отговаряйки на предписанията по запазване на околната среда. Задайте въпросите си във връзка с това на местната фирма, занимаваща се с обезвреждането на отпадъци.



**Cititi cu atentie următoarele instructiuni înainte de a pune în funcțiune aparatul.
Păstrați următoarele instructiuni pentru consultări ulterioare.**

Cap. 1. – Prezentare

TAF 5000 UV 7 este un sistem de filtraj compact și complet dezvoltat în mod specific pentru curățenia lacurilor din grădină.

Măsurile sale reduse facilitează poziționarea lui în grădină și operațiile de manutentiuune.

În acest fel se garantează lacului dumneavoastră o apă întotdeauna limpidă și curată.



Cap. 2. - Norme de siguranță

Persoanele care nu sunt familiarizate cu conținutul acestor instrucțiuni de utilizare nu au permisiunea de a folosi aparatul.

Nu este permisă utilizarea pompei de către copii. Pompa poate fi utilizată de persoane cu deficiențe psihice, senzoriale sau mentale sau cu experiență și cunoștințe reduse, dacă sunt supravegheate sau au fost instruite cu privire la utilizarea sigură a aparatului și dacă au înțeles pericolele ce rezultă de aici. Copii nu au voie să se joace cu aparatul. Aparatul și cablul său de racordare nu trebuie ținut la îndemâna copiilor.

Nu este permisă utilizarea pompei dacă sunt prezente persoane în apă.

Pompa trebuie alimentată printr-un dispozitiv automat de protecție diferențial (RCS / comutator FI) cu un curent vagabond de măsurare de maxim 30 mA.

Cablul de legătură la rețea al acestui aparat nu poate fi înlocuit. În caz de deteriorare a conductei, aparatul trebuie dus la fier vechi.

- Verificati ca tensiunea scrisă pe eticheta produsului să corespundă cu tensiunea din rețea. Aparatul trebuie pus în funcțiune numai după instalarea corectă a acestuia. Siguranta electrică a acestui aparat este garantată numai dacă acesta este conectat în mod corect la o rețea cu pământare eficientă.
- Înainte de conectarea aparatului la rețeaua electrică, verificați cablurile pentru a vă asigura că nu sunt defectuoase.
- Cablurile de alimentare nu pot fi schimbate sau reparate. În cazul în care sunt dăunate, trebuie schimbat întreg aparatul.
- **ATENȚIE:** scoateți din priză toate aparatele electrice scufundate înainte de a efectua orice tip de întreținere în apă. În cazul în care ștecărul sau priza de curent ar fi umide, stingeți întrerupătorul general înainte de scoaterea cablului de alimentare din priză.
- Dacă în perioada iernală aparatul nu se folosește, scoateți-l din apă pentru a evita pericolul de congelare.
- Pentru a evita supraîncălzirea lămpii, stingeți-o când apa nu are trecere prin filtru.
- Este foarte important ca produsul să fie protejat la sursă de un întrerupător diferențial cu curent de intervenție care nu depășește 30 mA.
- Nu folosiți aparatul pentru scopuri diverse de cele pentru care a fost realizat.
- Este preferabil să nu folosiți cabluri prelungitoare. În cazul în care este totuși necesar, asigurați-vă ca racordarea să fie etanșă și cablul să fie utilizabil în aer liber și să aibă cel puțin caracteristici echivalente cu cel al aparatului (izolament și secțiune).
- Pentru a evita ca picături accidentale să ude ștecărul sau priza, realizați o toartă pe cablu sub nivelul ștecărului (vezi imaginea „Drip Loop”).
- Când instalați și reparați aparatul, evitați să-l ridicați de la cablul de alimentare.
- Evitați să folosiți produsul cu lichide corozive sau abrazive.
- Produsul nu trebuie niciodată folosit fără apă pentru a evita daunele create componentelor UV.
- Produsul poate fi folosit în lichide care au o temperatură ce nu depășește 35 °C.
- Nu vă uitați niciodată într-o lampă cu radiații ultraviolete aprinsă.
- Păstrați aceste instrucțiuni pentru orice referință viitoare.
- Nu lăsați la îndemâna copiilor sau a persoanelor cu capacități fizice, senzoriale sau mentale reduse.
- Acest aparat conține sticlă: folosiți-l cu grijă.
- Presiune de exercitiu maximă: 0,2 bar.



Cap. 3. - Instalatie

Filtrul este furnizat cu toate accesoriile necesare punerii în funcțiune.

Positionati recipientul în punctul cel mai adecvat, făcând atenție ca gura de evacuare să fie orientată spre lacul însuși.

ATENȚIE: filtrul trebuie pus întotdeauna într-o poziție mai înaltă respectiv nivelului apei lacului. **ATENȚIE:**

filtrul trebuie pus în orizontală, pentru a evita revărsări anormale de apă.

Deschideti punga închisă ermetic și dispuneti bureții în cele trei încăperi, deasupra biomingilor (bureții își vor recâștiga dimensiunile originale după câțva timp).

Conectați pompa la lampa UV prin tubul și racordurile din dotare.

După ce ați instalat prefiltrul, scufundați pompa făcând atenție ca aspirația să rămână departe de fundal. Introduceți ștecărele de alimentare a pompei și a lămpii pentru a pune în funcțiune filtrul.

ATENȚIE: opriți momentan lampa UV-C în cazul în care folosiți tratamente pentru cura apei și/sau a peștilor.



Cap. 4.- Manutentiune

Dacă observați o deteriorare a calității apei, un debit prea redus sau o revărsare a apei din filtru, trebuie intervenit cu una sau mai multe operațiuni dintre cele următoare.

PERICOL: scoateți aparatul din rețeaua electrică înainte de a efectua orice tip de manutentiune în apă sau în afara apei.

- Verificați ca prefiltrul pompei să nu fie obturat de materiale detritice (frunze, ramuri, etc.).
- Îndepărtați capacul rotant și curățați rotorul și lăcașul său. În caz de uzură sau ruptură a rotorului, schimbați-l.
- Verificați ca tubul de trimitere să nu fie obturat.
- **ATENȚIE:** lampa UV-C trebuie schimbată după fiecare 4000 de ore de funcționare (circa o dată pe an).
- Verificați ca lampa UV-C să funcționeze corect. Dacă este necesar, schimbați-o.
- **PERICOL:** nu vă uitați niciodată direct într-o lampă cu radiații ultraviolete aprinsă. Ar putea dăuna ochilor și pielii.
- După ce ați întrerupt alimentarea electrică, deșurubați veriga de fixaj și extrageți lampa.
- Schimbați lampa.
- Extrageți eprubeta internă pentru a verifica statul de curățenie. Nu folosiți produse chimice pentru curățirea sticlei.
- **ATENȚIE:** eprubeta și suportul alcătuiesc un corp unic. Nu încercați să le separați.
- Remontați componentii făcând atenție ca o-ringul de suport a eprubetei să fie în poziție și închideți complet veriga: în caz contrar întrerupătorul de siguranță nu permite pornirea lămpii.
- Decuplați capacul.
- Spălați bureții în apă curentă sau schimbați-le dacă sunt uzurpate.
- Spălați biomingile numai cu apă curentă fără a folosi produse chimice pentru a nu dăuna florei bacteriologice.
- Clătiți recipientul de depunerile pe fundal și verificați eventualele obturări pe gura de evacuare.

La terminarea operațiunilor de manutentiune remontați toți componentii.

Cap. 5.- Garanție:

Acest echipament a fost fabricat și verificat conform celor mai moderne metode. Comerciantul oferă o garanție referitoare la materialele ireproșabile și fără defecte, conform legislației statului în care este comercializat produsul.

Durata garanției începe din data cumpărării în condițiile de mai jos:

Pe durata garanției înlăturăm în mod gratuit toate acele defecțiuni care se datorează defectelor de material sau de fabricație. Reclamațiile trebuie depuse imediat după stabilirea defectului.

Garanția încetează în cazul intervențiilor efectuate de cumpărător sau de o terță persoană. Daunele provenite din manipularea și operarea lipsită de profesionalitate, instalarea sau depozitarea incorectă, respectiv datorate racordării sau amplasării defectuoase, precum și cele provocate de cazurile de vis major și de alți factori externi, nu cad sub incidența garanției.

Piese de uzură, precum lampa UV și materialele filtrare sunt exceptate de la garanție.

Toate piesele sunt fabricate cu cea mai mare atenție și utilizând materiale de mare valoare, fiind proiectate să aibă o durată lungă de viață. Uzura depinde însă de caracteristicile și intensitatea modului de utilizare, precum și de regularitatea întreținerii. Respectarea îndrumărilor de instalare și întreținere din prezentele instrucțiuni de utilizare contribuie în mod decisiv la prelungirea duratei de viață a pieselor supuse uzurii.

În cazul reclamațiilor ne rezervăm dreptul de a repara sau înlocui piesele defecte, sau de a schimba echipamentul. Piese înlocuite devin proprietatea noastră.

Cererile de despăgubire sunt excluse în cazul în care daunele au fost provocate în mod intenționat sau din neglijența gravă a fabricantului.

Pe baza garanției alte solicitări nu pot exista. Solicitățile cumpărătorului privind serviciile garanțiale trebuie susținute prin prezentarea chitanței de cumpărare, ca dovadă. Solicitarea serviciilor garanțiale este valabilă numai în țara în care a fost cumpărat echipamentul.

Instrucțiuni speciale:

1. Dacă echipamentul dumneavoastră nu mai funcționează corect, verificați întâi dacă este vorba de o eroare de mânăuire, sau există cumva alt motiv care nu presupune defectarea echipamentului.
2. Dacă aduceți sau trimiteți la reparat un echipament defect, anexați neapărat următoarele documente:
 - a. Chitanța de cumpărare
 - b. Descrierea defectului (o descriere cât mai exactă ușurează și grăbește repararea).
3. Înainte de a aduce sau trimite echipamentul la reparat, vă rugăm să îndepărtați toate piesele montate ulterior și care nu existau în starea originală a echipamentului. Dacă în momentul returnării echipamentului va lipsi vre-o astfel de piesă, nu ne asumăm nici un fel de responsabilitate pentru ele.

Cap. 6.- Service

Pentru reclamații în garanție sau deranjamente, vă rugăm să vă adresați vânzătorului dumneavoastră.

Cap. 7.- Procurarea de piese

Prin Internet puteți comanda piese în modul cel mai rapid și mai simplu. Pagina noastră de web, www.tip-pumpen.de găzduiește un magazin complet de piese de schimb și accesorii, unde comanda poate fi rezolvată prin câteva click-uri. În plus, acolo publicăm informații și idei valoroase referitoare la produsele noastre și accesoriile acestora, prezentăm echipamente noi și informăm asupra tendințelor și inovațiilor actuale în domeniul tehnologiei pompei.

Instrucțiunile de utilizare pot fi solicitate ca fișier PDF prin e-mail la: service@tip-pumpen.de.

Cap. 8.- Características Técnicas:

Modelo	TAF 5000 UV 7
Voltaj/ Frecvență	230 – 240 V~ / 50 Hz
Putere absorbită de la pompă	20 W
Debit max. (Q_{max})	1.200 l/h
Înălțimea maxima de ridicare (H_{max})	2 m
Adâncime de imersie max ∇	3 m
Clasă de protecție pompă	IP68
Voltaj/ Frecvența UV-C	230 V~ / 50 Hz
Putere absorbită UV-C	13 W
Tub UV-C (putere / tip)	7 W / G23
Presiune de lucru max. UV-C (p_{max})	0,2 bar
Clasă de protecție UV-C	IPX4
Lungime cablu UV-C	5 m
Temperatura maxima a apei (T_{max})	35 °C
Temperatura minim a apei	5 °C
Pentru lacuri de pînă la	5.000 l
Greutate (netă)	~ 4,9 kg
Dimensiuni (l x i x h)	43 x 30 x 37 cm
Intrare UV	Ø 20 mm
Leșire filtru	Ø 50 mm
Numărul articolului	30282



Numai pentru țările UE

Nu evacuați aparatele electrice la gunoiul menajer!

Conform normei europene 2012/19/EU privind aparatele electrice și electronice vechi și corespondența în drept național, aparatele electrice uzate trebuie colectate separat și supuse revalorificării ecologice. Dacă există întrebări, adresați-vă unei companii locale de evacuare a deșeurilor.



Pročitati pažljivo sledeće upute prije korišćenja uređaja. Sačuvajte ove upute za buduće konsultacije

Poglavlje 1 - Presentacija

TAF 5000 UV 7 je kompaktan i kompletan filtarni sustav posebno unaprijeđen za čišćenje jezera u vrtu. Njegove kompaktne dimenzije omogućavaju lako postavljanje i održavanje u vrtu.

Na taj način se osigurava se da će u vašem jezeru voda uvijek biti bistra i čista.



Poglavlje 2 - Sigurnosna pravila

Osobe koje nisu upoznate sa sadržajem priručnika za uporabu ne smiju upotrebljavati ovaj uređaj.

Pumpu ne smiju rabiti djeca. Pumpu smiju rabiti osobe sa smanjenim tjelesnim, osjetilnim ili mentalnim sposobnostima ili pomanjkanjem iskustva i/ili znanja ako su pod nadzorom ili ako su podučene o sigurnoj uporabi uređaja i razumiju opasnosti koje proizlaze iz uporabe uređaja. Djeca se ne smiju igrati uređajem. Uređaj i njegov priključni kabel valja držati dalje od djece.

Pumpa se ne smije upotrebljavati ako se u vodi zadržavaju osobe.

Pumpa se mora napajati preko zaštitnog uređaja struje kvara (RCD/ZS-sklopka) nazivnom strujom kvara ne većom od 30 mA.

Električni kabel ovog uređaja ne smije se zamijeniti. Ako se kabel ošteti, uređaj se mora baciti u otpad.

- Provjerite da li napon naveden na etiketi proizvoda odgovara mrežnom naponu. Aparat se može upotrijebiti tek nakon što ga uspješno instalirate. Električna sigurnost ovog uređaja je jamčena samo ako je uređaj ispravno spojen na učinkovito uzemljenje.
- Prije priključivanja aparata na mrežni napon provjerite da kabeli nijesu na bilo koji način oštećeni.
- Kabeli za napajanje ne mogu se zamijeniti ili popraviti. U slučaju oštećenja zamijeniti cijeli uređaj.
- **POZORNOST:** Isključite sve potopljene električne uređaje prije obavljanja bilo koje vrste intervencije vezane za održavanja aparata u vodi. U slučaju da su utikač ili utičnica mokri, isključite glavni prekidač prije isključivanja kabela za napajanje.
- Ako se tijekom zimskih mjeseci ne koristi aparat, treba ga ukloniti zbog opasnosti od smrzavanja
- Kako bi se izbjeglo pregrijavanje žarulje, isključite je kada nema prolaza vode kroz filter.
- Veoma je važno da proizvod bude zaštićen od samog početka sa sklopkom (RCD) s prasadnom strujom koja ne prelazi 30 mA.
- Nemojte koristiti aparat za druge svrhe osim one za koju je napravljen.
- Bolje je da ne koristite produžne kabele. U slučaju kada je to potrebno, osigurati se da je veza vodonepropusna i da je kabel pogodan za uporabu na otvorenom ili makar ekvivalent (kao izolacija i sekcija) onom na uređaju.
- Da bi se izbjeglo slučajno kapljanje mokri utikač ili utičnicu, napraviti od kabela jednu petlju ispod razine utikača (vidi sliku "Drip loop").
- Kod instaliranja i održavanja aparata izbjegavati da napojni kabel koristite kao ručku
- Nemojte ga stavljati u funkciju upotrebljavajući korozivne ili abrazivne tekućine.
- Kako bi se izbjeglo oštećenje komponenti UV zračenja, proizvod nikada ne smije biti u funkciji bez vode
- 14. Proizvod se može koristiti u tekućinama s temperaturama koje ne prelazi 35 ° C.
- Nikada ne gledati upaljenu UV svjetiljku sa ultravioletnim zračenjem
- Sačuvati ove upute za bilo koju buduću konsultaciju.
- Čuvati izvan dohvata djece ili osobe sa smanjenim fizičkim, osjetilnim ili mentalnim sposobnostima.
- Ovaj proizvod sadrži staklo, rukovati s pažnjom.
- Maksimalni radni tlak od 0,2 bara.



Poglavlje 3- Montiranje

Filtar se isporučuje sa svim dodacima potrebnim za rad.

Postaviti ga na najprikladniju poziciju, pazeći da izlaz odvodne cijevije orijentiran prema jezeru. **POZORNOST:** filter uvijek mora biti postavljen na povišenom položaju iznad nivoa vode u jezeru. **POZORNOST:** filter treba postaviti vodoravno, kako bi se izbjeglo nepravilno prelijevanje vode. Otvorite saketić u vakuumu i rasporedite spužve u tri odjeljaka, iznad bioball (spužve će dobiti svoju izvornu veličinu nakon nekog vremena).

Povezati crpku na UV svjetiljku preko cijevi i isporučene priključke.

Uronite crpku nakon montaže predfilter i pazeći da usisavanje bude daleko od dna. Umetnite priključak za napajanje crpkei svetiljke kako bi filter funkcionisao .

POZORNOST: privremeno isključiti UV-C svetiljku u slučaju tretmana s proizvodima za njegu vodaei / ili ribe



Poglavlje 4 - Održavanje

Kada se primijeti pogoršanje kvaliteta vode, preniski protok ili prelijevanje vode iz filtera potrebno je intervenirati sa jednom ili više od sljedećih operacija.

POGIBELJNOST: Isključite aparat iz električne mreže prije obavljanja bilo kakvog održavanja uređaja u vodi ili izvan nje.

- Provjerite da predfilter crpke nije začepljen krhotinom (lišće, grančice, itd.).
- Skinite rotacioni poklopac i očistite rotor i kućište. U slučaju istrošenosti ili loma na rotoru zamijeniti ga.
- Provjerite da dovodna cijev nije blokirana
- POZORNOST: UV-C žarulju treba zamijeniti svakih 5000 sati rada (otprilike jednom godišnje).
- Provjerite da UV-C žarulja radi ispravno. U obratnom slučaju zamijeniti je.
- POGIBELJNOST: Nikada ne gledati izravno upaljenu žarulju sa ultraljubičastim zračenjem. Može oštetiti oči i kožu.
- Otpustite maticu i izvadite žarulju nakon prekida napajanja.
- Zamijenite žarulju.
- Izvucite unutarnju epruvetu kako bi provjerili njenu čistoću. Nemojte koristiti kemijska sredstva za čišćenje stakla.
- POZORNOST: cijev i ležište su jedno tijelo. Ne pokušavajte ih razdvajati.
- Ponovno montirajte komponente, pazeći da O-prsten sa ležišta cijevi e na mjestu i potpuno zatvoriti zaporni prste: sigurnosni prekidač inače ne dopušta osvjetljenje žarulje.
- Skinite poklopac.
- Oprati spužve pod tekućom vodom ili zamijeniti ih ako su istrošene.
- Oprati bioball samo tekućom vodom, bez upotrebe kemikalija kako bi se izbjeglo oštećenje bakterijske flore.
- Isperite dno od spremnika depozita i provjerite eventualna začepljenja na odvodnoj rupi.
- Nakon navedenih operacija , vratite sve komponente na svoje mjesto

Poglavlje 5 - Jamstvo

Ovaj agregat je proizveden i ispitan najmodernijim metodama. Kupac je njime sebi priuštio besprijekorni materijal i izvedbu bez greške te jamstvo prema propisima zemlje kupca. Vrijeme jamstva počinje teći datumom prodaje, prema slijedećim uvjetima:

Tijekom jamstvenog perioda će svi nedostaci koji se mogu pripisati materijalu ili izvedbi/proizvodnji biti otklonjeni bez ikakve naplate (besplatno). Reklamacije treba dostaviti odmah nakon konstatiranja nedostatka.

Jamstvena obveza nestaje nakon zahvata kupca ili treće osobe na proizvodu. Štete nastale uslijed nestručnog rukovanja ili posluživanja, uslijed pogrešnog postavljanja ili skladištenja, uslijed nestručne instalacije ili priključivanja, ili uslijed više sile i sličnih vanjskih uvjeta, ne spadaju u jamstvene obveze.

Jamstvo ne obuhvaća potrošne dijelove kao što su ultraljubičasta svjetla i filtarske podloške.

Svi dijelovi su proizvedeni iz visokovrijednih materijala s najvećom pažnjom i koncipirani su za dug vijek trajanja. Kvar je ipak ovisan o načinu korištenja, intenzitetu korištenja i intervala održavanja. Poštivanje uputa za instalaciju i održavanje u ovim uputama odlučujuće utječe na dug vijek trajanja potrošnih dijelova.

Mi pridržavamo pravo kod reklamacija defektne dijelove popraviti ili zamijeniti ili agregat zamijeniti.

Zamijenjeni dijelovi postaju naše vlasništvo.

Obveza nadoknade šteta je isključena, ukoliko se ne radi o gruboj nemarnosti ili grešci proizvođača.

Nema nikakvih daljih jamstvenih obveza. Jamstvena obveza je kupcu predočena predajom računa. Ovo jamstvo je važeće u zemlji gdje je agregat kupljen.

Posebne napomene:

1. Ukoliko Vaš uređaj više ne funkcionira ispravno, molimo Vas da prvo provjerite da li se radi o grešci posluživanja ili o uzroku koji se ne može pripisati defektu uređaja.
2. Ukoliko vaš defektni uređaj donesete ili ga pošaljete na popravak, priložite molimo Vas slijedeće podloge:
 - a. račun
 - b. opis nastalog kvara (točan opis olakšava popravak)
3. Prije nego što donesete uređaj na popravak ili ga pošaljete, molimo Vas odstranite sve dodatne dijelove koji ne spadaju u originalno stanje uređaja. Ukoliko to ne učinite, a pri vraćanju uređaja takvi dijelovi budu nedostajali, ne preuzimamo za to nikakvu odgovornost.

Poglavlje 5 - Servis

U slučaju jamstvenih zahtjeva i smetnji pri radu, obratite se na prodajno mjesto.

Aktualni priručnik za uporabu u obliku PDF datoteke možete po potrebi naručiti e-poštom na adresi: service@tip-pumpen.de.

Poglavlje 6 - Naručivanje rezervnih dijelova

Najbrži, najjednostavniji i najjeftiniji način naručivanja rezervnih dijelova je preko interneta. naša web stranica www.tip-pumpen.de raspolaže s odgovarajućim dućanom rezervnih dijelova, gdje sa malo klikova možete izvršiti narudžbu. Osim toga tamo mi objavljujemo vrijedne informacije i savjete u svezi naših proizvoda i opreme, predstavljamo nove proizvode i trendove na polju pumpne tehnike.

Poglavlje 7 - Tehnički podaci

Model	TAF 5000 UV 7
Voltaža / Frekvenca	230 – 240 V~ / 50 Hz
Apsorbirana snaga pumpe	20 W
Maksimalna dobavna količina (Q_{max})	1.200 l/h
Maksimalna visina dobave (H_{max})	2 m
Max.dubina usisa ∇	3 m
Zaština klasa pumpa	IP68
Napon / frekvencija UV-C	230 V~ / 50 Hz
Snaga UV-C	13 W
Apsorbirana snaga lampe UV-C	7 W / G23
Radni tlak max. UV-C (P_{max})	0,2 bar
Zaština klasa UV-C	IPX4
Duljina žice UV-C	5 m
Maksimalna temperature tekućine (T_{max})	35 °C
Minuta Temperature dizane tekućine	5 °C
Za jezerca do	5.000 l
Težina (netto)	~ 4,9 kg
Dimenzije filtra	43 x 30 x 37 cm
UV ulaz	Ø 20 mm
Izlaz filtra	Ø 50 mm
Broj stavke	30282



Samo za zemlje EU

Električni uređaj nikada ne bacajte među otpad iz domaćinstva!

Prema Europskoj direktivi 2012/19/EU koja se bavi otpadom električnih i elektronskih uređaja i njenoj interpretaciji u međunarodno pravo istrošene električne uređaje treba prikupiti i pobrinuti se da se recikliraju na način koji odgovara propisima zaštite okolice. Za pitanja u vezi ovoga obratite se mjesnom poduzeću koji vrši neutralizaciju otpada.



Prečítajte si prosím pozorne nasledujúce pokyny pred použitím tohto zariadenia. Uschovajte si tieto pokyny pre budúce použitie.

Kapitola 1 - Úvod

TAF 5000 UV 7 – je kompaktný a kompletný systém filtrácie, vyvinutý osobitne na čistenie záhradných jazierok. Jeho malé rozmery tak uľahčujú umiestnenie v záhrade, a tiež uľahčujú prevádzkanie údržby. Týmto spôsobom sa zaručí, že vaše jazierko bude mať vždy priezračnú a čistú vodu.



Kapitola 2 – Bezpečnostné pravidlá/ normy

Toto zariadenie nesmú používať osoby neoboznámené s obsahom tohto návodu na obsluhu.

Čerpadlo nesmú používať deti. Čerpadlo smú používať osoby so zníženými fyzickými, sensorickými alebo mentálnymi schopnosťami alebo nedostatkom skúseností a vedomostí, ak sú pod dozorom alebo ak boli poučené o bezpečnom používaní zariadenia a rozumejú nebezpečenstvám z neho vyplývajúcim. Deti sa so zariadením nesmú hrať. Zariadenie a jeho pripojovacie vedenie udržiavajte mimo dosahu detí.

Čerpadlo sa nesmie používať vtedy, keď sa vo vode zdržiavajú osoby.

Čerpadlo sa musí prostredníctvom zariadenia na ochranu pred chybovým prúdom (RCD/prúdový chránič) napájať menovitým chybovým prúdom menším ako 30 mA.

Sieťový prívod tohto zariadenia nie je možné vymeniť. V prípade poškodenia prívodu sa musí zariadenie zošrotovať.

- Skontrolujte, či napätie uvedené na výrobnom štítku zodpovedá napätiu v sieti. Zariadenie môže byť uvedené do prevádzky iba po jeho správnom nainštalovaní. Elektrická bezpečnosť tohto zariadenia je zaručená iba vtedy, keď je správne pripojené k dobre fungujúcemu uzemňovaciemu systému.
- Pred pripojením zariadenia do siete overte prosím, či káble nie sú nejakým spôsobom poškodené.
- Prívodné káble nie je možné vymeniť či opraviť. V prípade ich poškodenia je treba vymeniť celé zariadenie.
- **UPOZORNENIE:** Odpojte všetky ponorené elektrické zariadenia pred vykonaním akéhokoľvek typu údržby vo vode. V prípade, že by boli zástrčka alebo zásuvka mokré, najprv vypnite hlavný spínač a až potom odpojte napájací kábel.
- Ak sa zariadenie nepoužíva počas zimných mesiacov, vyberte ho, aby ste predišli riziku zamrznutia.
- Aby nedošlo k prehriatiu lampy vypnite ju, ak jej filtrom neprechádza voda.
- Je veľmi dôležité, aby bol výrobok chránený rozdielovým spínačom (RCD) s prevádzkovým prúdom nepresahujúcim 30 mA.
- Nepoužívajte zariadenie na iné účely, než pre ktoré bolo vyrobené.
- Je lepšie nepoužívať predlžovacie šnúry. No v prípade, že je to potrebné, presvedčte sa, či je pripojenie vodotesné, a či je kábel vhodný pre použitie vo vonkajšom prostredí, alebo aspoň taký (ako úsekový izolátor) v samotnom zariadení.
- Aby sa zabránilo tomu, že náhodné kvapkanie namočí zástrčku alebo zásuvku, urobte s káblom slučku pod úroveň zástrčky. (pozri obrázok "drip loop").
- Počas inštalácie, či údržby nezdvíhajte zariadenie prostredníctvom kábla.
- Neprevádzkujte zariadenie so žieravinami a abrazívnymi kvapalinami.
- Zariadenie nesmie byť nikdy prevádzkované bez vody, aby sa predišlo poškodeniu UV komponentov.
- Zariadenie je možné použiť s kvapalinami s teplotou nepresahujúcou 35 ° C.
- Nikdy sa nepozerajte do zapnutej UV lampy
- Uschovajte si tieto pokyny pre budúce použitie.
- Uchovávajte mimo dosahu detí alebo osôb so zníženými fyzickými, zmyslovými alebo duševnými schopnosťami.
- Tento výrobok obsahuje sklo, zaobchádzajte s ním preto opatrne.
- Maximálny prevádzkový tlak 0,2 bar.



Kapitola 3 – Inštalácia

Filter je dodávaný so všetkým príslušenstvom potrebným na uvedenie do prevádzky.

Umiestnite nádobu na najvhodnejšie miesto, a presvedčte sa, či je otvor odpadu nasmerovaný k samotnému jazierku.

UPOZORNENIE: Filter musí byť vždy umiestnený vo vyvýšenej polohe vzhľadom na hladinu vody v jazierku.
 UPOZORNENIE: Filter musí byť umiestnený vodorovne, aby sa zabránilo nežiaducemu pretekaniu vody.

Otvorte vákuové balenie a umiestnite špongie do troch príslušných otvorov nad "bioball" (špongie/huby opätovne nadobudnú pôvodné rozmery po určitom čase).

Pripojte čerpadlo k UV lampe prostredníctvom hadice a priložených spojov.

Najprv namontujte pred-filter, a až potom ponorne čerpadlo. Dbajte na to, aby nasávanie prebiehalo ďaleko od dna jazierka.

Zapojte zástrčky elektrického prúdu pre čerpadlo a lampu, tak sa uvedie do činnosti filter. UPOZORNENIE: Dočasne vypnite UV-C lampu v prípade, že upravujete vodu a / alebo ošetrujete ryby špeciálnymi prípravkami.



Kapitola 4 - Údržba

Keď si všimnete zhoršenie kvality vody, ak je prietok príliš slabý, alebo ak voda z filtra preteká, je nutné vykonať jeden alebo viaceré z nasledujúcich krokov.

NEBEZPEČENSTVO: Odpojte spotrebič z elektrickej siete pred vykonaním akéhokoľvek typu údržby vo vode alebo mimo.

- Skontrolujte, či nie je predfilter čerpadla zanesený odpadom (lístím, vetvičkami, atď).
- Dajte dolu kryt a vyčistite rotor a jeho sedlo. V prípade, že je rotor opotrebovaný alebo prasknutý, je potrebné ho vymeniť.
- Skontrolujte, či nie je výtlačná hadica upchaná.
- UPOZORNENIE: UV-C lampa by mala byť vymenená každých 4000 hodín prevádzky (asi raz za rok).
- Skontrolujte, či UV-C lampa funguje správne. V opačnom prípade ju treba vymeniť. NEBEZPEČENSTVO: Nikdy sa nepozerajte priamo do ultrafialovej lampy. Môže to poškodiť oči a pokožku.
- Pred odmontovaním telesa sa ubezpečte, či je zariadenie odpojené z elektrického prúdu.
- Odmontujte teleso a dávajte si pozor, aby ste nepoškodili uzatvárajúce skrutky.
- Odpojte elektrické kontakty z oboch stranách a vyberte tesnenia, ktoré držia lampu.
- Vymeňte žiarovku.
- Aby ste mohli skontrolovať sklenenú trubicu, je potrebné odmontovať vnútorné disky, vytiahnuť trubicu z jej pozície ale nie násilím, aby ste ju nerozbili. V prípade, že je to potrebné, tak ju vyčistíte bez použitia chemikálií.
- Opätovne namontujte hadicu a dbajte pri tom, aby ste správne umiestnili tesnenia a disky.
- Vložte lampu späť a upevnite ju tesneniami a znovu zapojte elektrické kontakty.
- Opätovne namontujte ostatné časti.
- Snímte kryt.
- Vyperte špongie pod tečúcou vodou alebo ich vymeňte ak sú opotrebované.
- Umyte BioBall iba pod tečúcou vodou bez použitia chemikálií, aby nedošlo k poškodeniu bakteriálnej flóry.
- Vypláchnite z nádoby usadeniny na dne a skontrolujte či odtokový otvor nie je upchatý.

Na konci prevádzkovej údržby, znovu namontujte všetky súčasti.

Kapitola 5- Záruka

Toto zariadenie sme vyrobili a skontrolovali podľa najmodernejších postupov. Predajca poskytuje záruku na kvalitu materiálu a bezchybné vyhotovenie v súlade so zákonnými predpismi platnými v krajine v ktorej bolo zariadenie zakúpené. Záručná doba začína plynúť dňom nákupu a vzťahujú sa na ňu nasledujúce podmienky:

Počas záručnej doby bezplatne odstránime všetky chyby, ktoré vznikli v dôsledku chyby materiálu alebo konštrukcie zariadenia. Reklamácie je treba nahlásiť hneď po takomto zistení takejto chyby.

V prípade ak zákazník alebo tretia osoba zasiahne do konštrukcie zariadenia, automaticky dochádza k strate nároku na záruku. Na škody vzniknuté následkom neodborného spôsobu zaobchádzania a obsluhy, nesprávneho zostavenia alebo

Skladovania, neodborného pripojenia alebo osadenia, vis major alebo iných vonkajších vplyvov sa záruka nevzťahuje. Spotrebné diely, ako napr. UV lampa a filtračné vložky, sú zo záruky vylúčené.

Všetky súčiastky sú vyrobené s najväčšou starostlivosťou, za použitia vysoko hodnotných materiálov a navrhované sú pre dlhú životnosť. Stupeň opotrebenia však závisí od charakteru a intenzity používania ako aj intervalov údržby.

Dodržiavanie pokynov uvedených v tomto návode na použitie v rozhodujúcej miere prispieva k zvýšeniu životnosti súčiastok podliehajúcich opotrebeniu.

V prípade reklamácie si vyhradzuje právo chybné súčiastky opraviť, nahradiť alebo zariadenie vymeniť. Vymenené súčiastky prechádzajú do nášho vlastníctva.

Nárok na záruku je vylúčený v prípade, ak došlo k zámernému poškodeniu, alebo škody pramenia z vážneho zanedbania povinností užívateľa.

Ďalšie nároky si na základe záruky nemožno uplatniť. Kupujúci je povinný preukázať nárok na záruku predložením dokladu (pokladničného bloku) potvrdzujúceho nákup. Nárok na záruku je treba si uplatniť v tej krajine, v ktorej bolo zariadenie zakúpené.

Mimoriadne pokyny:

1. Ak Vaše zariadenie už nefunguje dobre, potom v prvom rade skontrolujte či nedošlo k chybe v jeho obsluhu, alebo k príčine, ktorá nepramení z chyby zariadenia.
2. Ak pokazené zariadenie prinesiete alebo pošlete na opravu, v každom prípade k nemu priložte aj nasledujúce dokumenty:
 - a. Pokladničný doklad
 - b. Popis chyby (presný popis chyby uľahčí chybu rýchlo odstrániť).
3. Ešte pred tým než pokazené zariadenie prinesiete alebo pošlete na opravu odstráňte z neho všetky dodatočne nainštalované doplnky, ktoré zariadenie v originálnom stave neobsahovalo. Ak by pri navrátení zariadenia takýto doplnok chýbal, nepreberáme za neho zodpovednosť.

Kapitola 6 – Servis

V prípade uplatňovania záručných nárokov alebo pri poruchách sa obráťte, prosím, na vášho predajcu.

Kapitola 7 – Objednanie náhradných dielov

Najjednoduchšie, najrýchlejšie a najlacnejšie je náhradné diely objednať cez internet. Naša stránka

www.tip-pumpen.de disponuje kompletnou predajňou náhradných dielov, kde si môžete objednávku niekoľkými kliknutiami vybaviť. Okrem toho na stránke nájdete aj informácie a typy týkajúce sa našich výrobkov a ich doplnkov, predstavujeme tu nové modely a informujeme aj o aktuálnych trendoch a inováciách v oblasti čerpadlovej technológie.

Aktuálny návod na obsluhu ako súbor PDF si môžete v prípade potreby vyžiadať na e-mailovej adrese: service@tip-pumpen.de.

Kapitola 8 – Technické údaje

Model	TAF 5000 UV 7
Napätie / frekvencia čerpadlo	230 – 240 V~ / 50 Hz
Prikon čerpadla	20 W
Maximalna kapacita cerpadla	1.200 l/h
Hlava	2 m
Hĺbka ponorenia max. ∇	3 m
Ochrana čerpadla	IP68
Napätie / frekvencia UV-C	230 V~ / 50 Hz
Spotreba elektrickej energie UV-C	13 W
UV-C trubice (výkon / typ)	7 W / G23
Prevádzkový tlak max. UV-C (P_{max})	0,2 bar
Ochrana proti UV-C	IPX4
Dĺžka vodičov UV-C	5 m
Maximálna teplota vody (T_{max})	35 °C
Min. Teplota čerpanej kvapaliny	5 °C
Pre jazierka do	5.000 l
Váha (netto)	~ 4,9 kg
Rozmery filtra	43 x 30 x 37 cm
Vstup UV	Ø 20 mm
Koncovka filtra	Ø 50 mm
číslo položky	30282

**Len pre krajinu EÚ**

Elektrické zariadenie nemožno likvidovať ako bežný domový odpad!

V súlade s ustanoveniami smernice 2012/19/EU európskeho parlamentu a rady o odpade z elektrických a elektronických zariadení a na základe ich transponovaní do národných predpisov, je potrebné staré elektrické zariadenia odovzdať do zberných miest pre použité elektrické a elektronické zariadenia, kde bude zabezpečená ich recyklácia v súlade s predpismi na ochranu životného prostredia. Pre podrobnejšie informácie o recyklácii výrobku sa obráťte na miestnu organizáciu zabezpečujúcu likvidáciu domáceho odpadu.



Pred vključitvijo naprave pozorno preberite naslednja navodila. Navodila shranite za morebitno prihodnjo uporabo.

1. Poglavlje - Predstavitev

TAF 5000 UV 7 je kompakten in popoln filtrirni sistem, zasnovan posebej za čiščenje vrtnih ribnikov. Zaradi majhne velikosti je postavitven na vrtu lažja, prav tako pa je lažje tudi vzdrževanje.

S tem bo voda v vašem ribniku vedno bistra in čista.



2. Poglavlje – Varnostni predpisi

Osebe, ki niso seznanjene z vsebino teh navodil za uporabo, naprave ne smejo uporabljati. Črpalke ne smejo uporabljati otroci. Črpalko smejo uporabljati osebe z zmanjšanimi fizičnimi, zaznavnimi ali duševnimi zmožnostmi ali pomanjkanjem izkušenj in/ali znanja, če so pri tem pod nadzorom ali so bile poučene o varni uporabi naprave in so razumele nevarnosti, ki izhajajo iz tega. Otroci se ne smejo igrati z napravo. Otroci se ne smejo približevati napravi in njenemu priključnemu vodu.

Črpalka ne sme delovati, če se v vodi nahajajo osebe.

Črpalka mora biti priključena na napravo na diferenčni tok (RCD/FI-stikalo) z dimenzioniranim okvarnim tokom do 30 mA.

Električnega priključnega kabla te naprave ni mogoče zamenjati. Če se naprava poškoduje, jo zavržite.

- Preverite, ali napetost, ki je navedena na nalepki, pritrjeni na izdelku, ustreza omrežni napetosti. Napravo lahko vključite šele potem, ko ste jo pravilno namestili. Električna varnost te naprave je zagotovljena le, ko je naprava pravilno priključena na učinkovit ozemljitveni sistem.
- Pred priklopom naprave na omrežje se prepričajte, da kablji niso kakor koli poškodovani.
- Napajalnih kablov ni mogoče zamenjati ali popraviti. V primeru njihove poškodbe je treba zamenjati celotno napravo.
- **POZOR:** pred kakršnim koli vzdrževanjem v vodi izključite vse električne naprave, ki so v njej potopljene. Če sta vtič ali omrežna vtičnica mokra, izključite glavno stikalo, preden iztaknete vtič napajalnega kabla.
- Če naprave pozimi ne uporabljate, jo odstranite, da se izognete nevarnosti zmrzovanja.
- Da bi se izognili pregrevanju luči, jo ugasnite, ko v notranjosti filtra ni prehoda vode.
- Zelo pomembno je, da izdelek zaščitite z zaščitnim stikalom na diferenčni tok (odklopnikom), ki ga vežete pred napravo in katerega nazivni tok ne presega 30 mA.
- Naprave ne uporabljajte v drugačne namene od tistih, za katere je bila izdelana.
- Uporaba podaljševalnih kablov se odsvetuje. Če bi bila uporaba podaljškov vendarle potrebna, se prepričajte, da je spoj vodotesen in da je kabel primeren za uporabo na prostem ali vsaj enakovreden (glede izolacije in preseka)
- kablu naprave.
- Da v primeru nenamernega puščanja voda ne bi zmočila vtiča ali omrežne vtičnice, izdelajte s kablom zanko pod ravno vtiča (oglejte si sliko "Drip loop").
- Med nameščanjem in vzdrževanjem naprave ne dvigujte za napajalni kabel.
- Naprave ne uporabljajte z jedkimi ali abrazivnimi tekočinami.
- Izdelek ne sme nikoli delovati brez vode, da se preprečijo poškodbe sestavnih delov UV.
- Izdelek lahko uporabljate v tekočinah, katerih temperatura ne presega 35°C.
- Nikoli ne glejte v delujočo ultravijolično luč.
- Ta navodila shranite za morebitno prihodnjo uporabo.
- Izdelek shranjujte zunaj dosega otrok in oseb z zmanjšanimi fizičnimi, senzoričnimi in umskimi zmožnostmi.
- Ta naprava vsebuje steklo: z njo ravnajte previdno.
- Najvišji delovni tlak je 0,2 bara.

3. Poglavlje - Namestitev

Filtru je priložena vsa potrebna oprema za vključitev v obratovanje.

Posodo postavite na najprimernejše mesto, pri tem pa naj bo izhodna odprtina usmerjena proti ribniku. **POZOR:** filter je treba postaviti tako, da bo dvignjen nad raven vode v ribniku.

POZOR: filter je treba postaviti vodoravno, tako da se prepreči nenormalno razlivanje vode.

Odpri vakuumsko vrečko in razvrstite gobice v tri prostore nad bio kroglicami (gobice sčasoma zavzamejo prvotno velikost).

Črpalko povežite z UV lučjo s pomočjo priložene cevi in priključkov.

Ko ste namestili predfilter, potopite črpalko v vodo, pri tem pa pazite, da je zajem vode daleč od dna. Vtaknite vtiče črpalke in luči v vtičnico, da vzpostavite delovanje filtra.

POZOR: v primeru obdelave vode z izdelki za pripravo vode in/ali za nego rib začasno prekinite uporabo UV-sterilizatorja.



4. Poglavlje - Vzdrževanje

Če opazite slabšo kakovost vode, manjši pretok ali puščanje vode iz filtra, izvedite enega ali več naslednjih postopkov.

NEVARNOST: pred kakršnim koli vzdrževanjem v vodi ali zunaj nje izključite električno napajanje naprave.

- Preverite, ali je predfilter črpalke morebiti zamašen z odpadnimi ostanki (listje, vejice ipd.).
- Snemite pokrov vetrnice ter očistite rotor in njegovo ležišče. V primeru obrabe ali zloma rotor zamenjajte.
- Preverite, ali je dovodna cev morebiti zamašena.
- POZOR: luč UV-C zamenjajte vsakih 4000 ur delovanja (približno enkrat letno).
- Preverite, ali luč UV-C pravilno deluje. Če bi bilo potrebno, jo zamenjajte.
- NEVARNOST: nikoli ne glejte neposredno v delujočo ultravijolično luč. Lahko bi prišlo do poškodb oči in kože.
- Odvijte pritrdilni obroček in izvlecite žarnico, pred tem pa izključite električno napajanje.
- Zamenjajte žarnico.
- Snemite notranjo cev in preverite njeno čistočo. Za čiščenje stekla ne uporabljajte kemikalij. POZOR: cev in nosilec sta izdelana iz enega samega kosa. Ne poskušajte ju ločiti.
- Znova namestite sestavne dele, pri tem pa pazite, da o-obroček nosilca cevi pravilno nastavite in v celoti zaprete zaporni obroček: sicer bo zaščitno stikalo onemogočalo vklop luči.
- Odpnite pokrov.
- Gobice operite pod tekočo vodo ali jih zamenjajte, če so obrabljene.
- Bio kroglice operite pod tekočo vodo, brez kemikalij, da ne bi poškodovali bakterijske flore.
- Izperite posodo, da odstranite usedline z njenega dna in po potrebi odmašite odvodno odprtino. Ko zaključite z vzdrževanjem, znova namestite vse sestavne dele.

5. Poglavlje – Garancija

To napravo smo izdelali in kontrolirali na podlagi najmodernejših postopkov. Prodajalec nudi garancijo na neoporečen material in pripravo po zakonitih predpisih držav, kjer napravo kupujejo. Garancijski rok traja od dneva nakupa in pod naslednjimi pogoji:

Med garancijskim rokom bomo brezplačno odpravili vse napake, katerih vzrok je napaka v materialu ali izdelavi.

Reklamacijo je potrebno sporočiti nemudoma po ugotovitvi napake.

V primeru vmešavanja kupca ali tretje osebe, garancija ne velja. V garancijo ne spadajo tudi napake, nastale zaradi nestrokovnega ravnanja, nepravilne namestitve ali shranjevanja, nestrokovnega priklopa, vis major ali drugih zunanjih vzrokov.

Obrabni deli, kot je UV svetilka in filtrne blazinice, so izvzeti iz obsega garancije. Vsak rezervni del proizvajamo z veliko skrbnostjo in z uporabo dragocenih materialov, zato so načrtovani za daljšo življenjsko dobo. Obraba pa je odvisna tudi od načina uporabe, intenzivnosti in vzdrževanja. Pričujoča navodila za uporabo zajemajo navodila za namestitev in vzdrževanje, zato njihovo upoštevanje veliko pripomore k daljši življenjski dobi rezervnih delov.

V primeru reklamacij si pridržujemo pravico do popravila ali zamenjave okvarjenih delov ter zamenjave naprave. Zamenjani deli preidejo v našo last.

V kolikor je škoda na napravi povzročena namerno ali so nastala zaradi malomarnosti proizvajalca, zahtev za odškodnino ne sprejemamo.

Nadaljnje zahteve iz garancije niso možne. Kupec lahko garancijo uveljavlja s predložitvijo računa o nakupu. Garancija se lahko uveljavlja v državi, kjer je naprava bila kupljena.

Posebna navodila:

1. Če Vaša naprava ne deluje več pravilno, najprej preglejte, ali se je zgodila napaka zaradi napačnega rokovanja ali iz kakšnega drugega vzroka, ki ni povezana z napako na napravi.
2. V kolikor prinesete ali pošljete na popravilo okvarjeno napravo, obvezno priložite naslednje dokumente:
 - a. Račun o nakupu
 - b. Opis nastale okvare (natančen opis olajša učinkovito popravilo).
3. Preden prinesete ali pošljete okvarjeno napravo na popravilo, odstranite vse, naknadno dodane dele. V nasprotnem primeru za izgubo teh delov ne prevzemamo odgovornosti.

6. Poglavje – Servis

V primeru garancijskih zahtevkov in motenj pri delovanju proizvoda, se obrnite na prodajno mesto ali pooblaščen servis..

7. Poglavje – Naročanje rezervnih delov

Rezervne dele lahko najhitreje, najenostavneje in najceneje naročite po internetu. Na našem spletni strani www.tip-pumpen.de imamo kompletno trgovino z rezervnimi deli, kjer z nekaj kliki lahko opravite celoten nakup.

Poleg tega lahko na spletni strani najdete tudi različne informacije ter dragocene namige o naših izdelkih in dodatkih. Prikažemo vam tudi nove naprave ter vas obvestimo o aktualnih trendih in inovacijah na področju tehnologije črpalk.

Trenutna navodila za uporabo lahko v obliki datoteke PDF zahtevate po e-pošti pod: service@tip-pumpen.de.

8. Poglavje – Tehnični podatki

Model	TAF 5000 UV 7
Napetost/ Frekvenca	230 – 240 V~ / 50 Hz
Absorbirana moc crpalke	20 W
Maksimalna zmogljivost crpalke	1.200 l/h
Glava	2 m
Potopna globina max. ∇	3 m
Zaščita črpalke	IP68
Napetost / frekvenca UV-C	230 V~ / 50 Hz
Moč UV-C	13 W
UV-C cev (moč / tip)	7 W / G23
Delovni tlak max. UV-C (pmax)	0,2 bar
Zaščita pred UV-C	IPX4
Dolžina žice UV-C	5 m
Najvišja temperatura črpane tekočine (Tmax)	35 °C
Min. Temperatura črpane tekočine	5 °C
Za ribnike do	5.000 l
Teža (net)	~ 4,9 kg
Mere filtra	43 x 30 x 37 cm
Vhod filtra	Ø 20 mm
Izhod filtra	Ø 50 mm
številka postavke	30282



Samo za države EU

Električne izdelke nikoli ne odlagajte med gospodinske smeti!

Na podlagi Direktive EU št. 2012/19/EU o električnih odpadkih in odpadkih električnih naprav in na podlagi prenosa le-te v nacionalno zakonodajo, je potrebno obrabljene električne naprave zbirati ločeno in je potrebno zagotoviti, da se jih reciklira, ustrezno s predpisi varovanja okolja. S tem povezanimi vprašanji obiščite lokalno podjetje, ki se ukvarja z odstranjevanjem odpadkov.

T.I.P. Technische Industrie Produkte GmbH
Siemensstraße 17
D – 74915 Waibstadt / Germany

service@tip-pumpen.de
www.tip-pumpen.de